

TAALKIT 1

**VERDERE OPVANG IN DE ONTHAALKLAS
SECUNDAIR ONDERWIJS**

KOPIEERBLADEN



BLOK 1

KRINGACTIVITEITEN

Zonder woorden



een boek uit je boekentas nemen	fietsen	je potlood slijpen
een brief typen	het bord schoonvegen	viool spelen
een lijn trekken	basketten	je schrift openleggen
een brief ondertekenen	je vinger opsteken	een boek lezen
iets weggommen	de kast opendoen	de bus nemen
uit een glas drinken	een straat oversteken	een appel eten
boodschappen doen	een foto trekken	zwemmen

Woordkwartet

gom		
lijm	pen	lat

lijm		
gom	pen	lat

pen		
gom	lijm	lat

lat		
gom	pen	lijm

voet

duim

teen

been

duim

teen

been

voet

teen

duim

voet

been

been

duim

voet

teen

dik

dun

groot

klein

groot

dik

dun

klein

klein

groot

dik

dun

dun

dik

groot

klein

klas

papier

juf

boek

papier

klas

juf

boek

juf

klas

papier

boek

boek

juf

papier

klas

auto

fiets

bus

trein

fiets

auto

bus

trein

bus

auto

fiets

trein

trein

auto

bus

fiets

blij		
verdrietig	bang	boos

verdrietig		
blij	bang	boos

bang		
blij	verdrietig	boos

boos		
bang	verdrietig	blij

links

rechts

boven

onder

rechts

links

boven

onder

onder

boven

links

rechts

boven

onder

links

rechts

kruipen

springen	lopen	vallen
----------	-------	--------

lopen

kruipen	springen	vallen
---------	----------	--------

springen

lopen	kruipen	vallen
-------	---------	--------

vallen

springen	lopen	kruipen
----------	-------	---------

De spelregels van woordkwartet

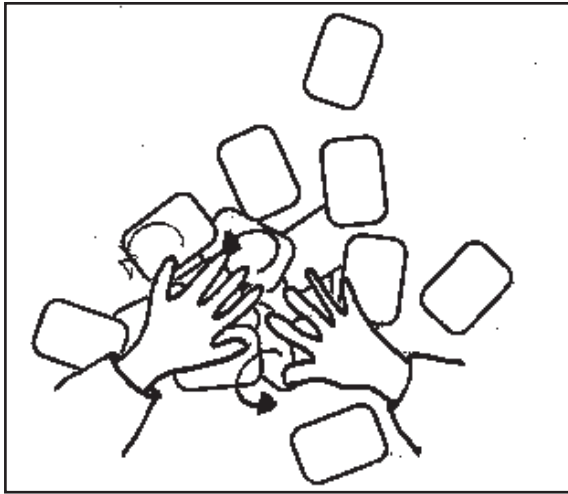

1 Leg de kaarten omgekeerd op tafel en meng ze goed door elkaar.

2 Gooi om beurt met de dobbelsteen. Wie het hoogst gooit, mag de kaarten verdelen en het eerst beginnen met vragen.

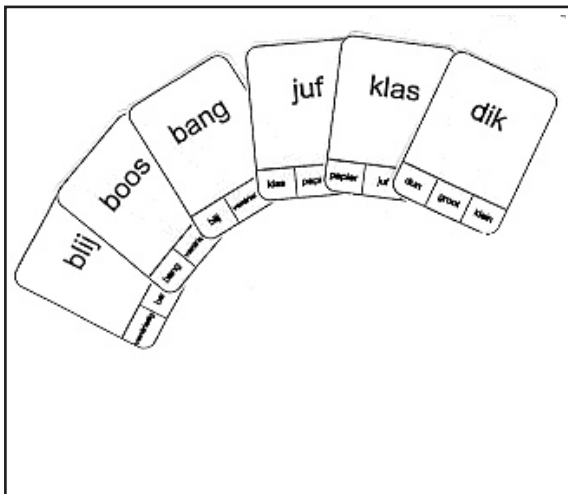

3 Kijk of je al kaarten hebt die bij elkaar horen en houd de kaarten per thema bij elkaar.

4 Een kwartet bestaat uit vier kaarten die bij eenzelfde thema horen. Er zijn acht kwartetten: het lichaam, tegenstellingen, de pennenzak, de klas, gevoelens, plaatsaanduidingen, vervoer en handelingen.

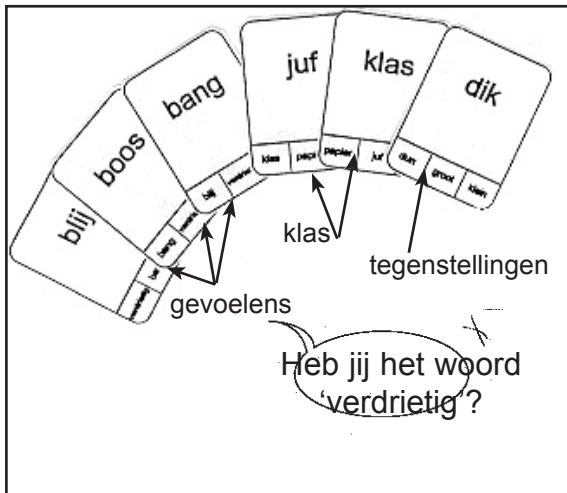

5 Probeer de ontbrekende kaarten te pakken te krijgen door ze te vragen. Bijvoorbeeld: Heb jij het woord 'verdrietig'? Je mag alleen maar naar een bepaalde kaart vragen als je zelf minstens één kaart hebt van het kwartet waarnaar je vraagt.

6 Zolang de persoon aan wie je een kaart vraagt, die kaart ook heeft, mag je doorvragen. Wanneer hij de kaart niet heeft, gaat de beurt naar de speler die links van je zit.

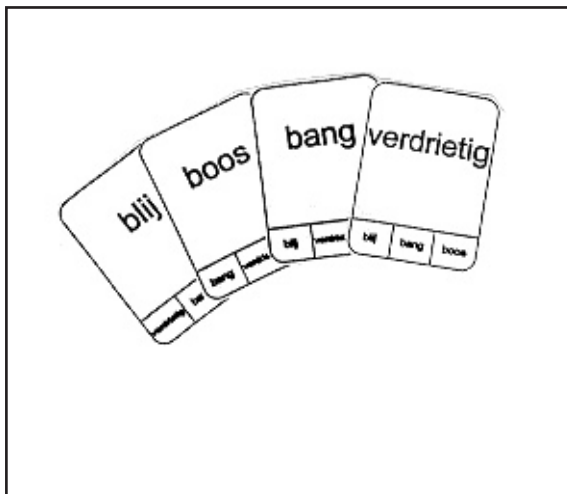

7 Als een kwartet volledig is, leg je het open op tafel. Je kan dan een volgend kwartet beginnen verzamelen.

8 Het spel gaat door tot alle kwartetten volledig zijn. Wie de meeste kwartetten heeft verzameld, wint.



BLOK 2

ZOEKOPDRACHTEN

Tel de katten

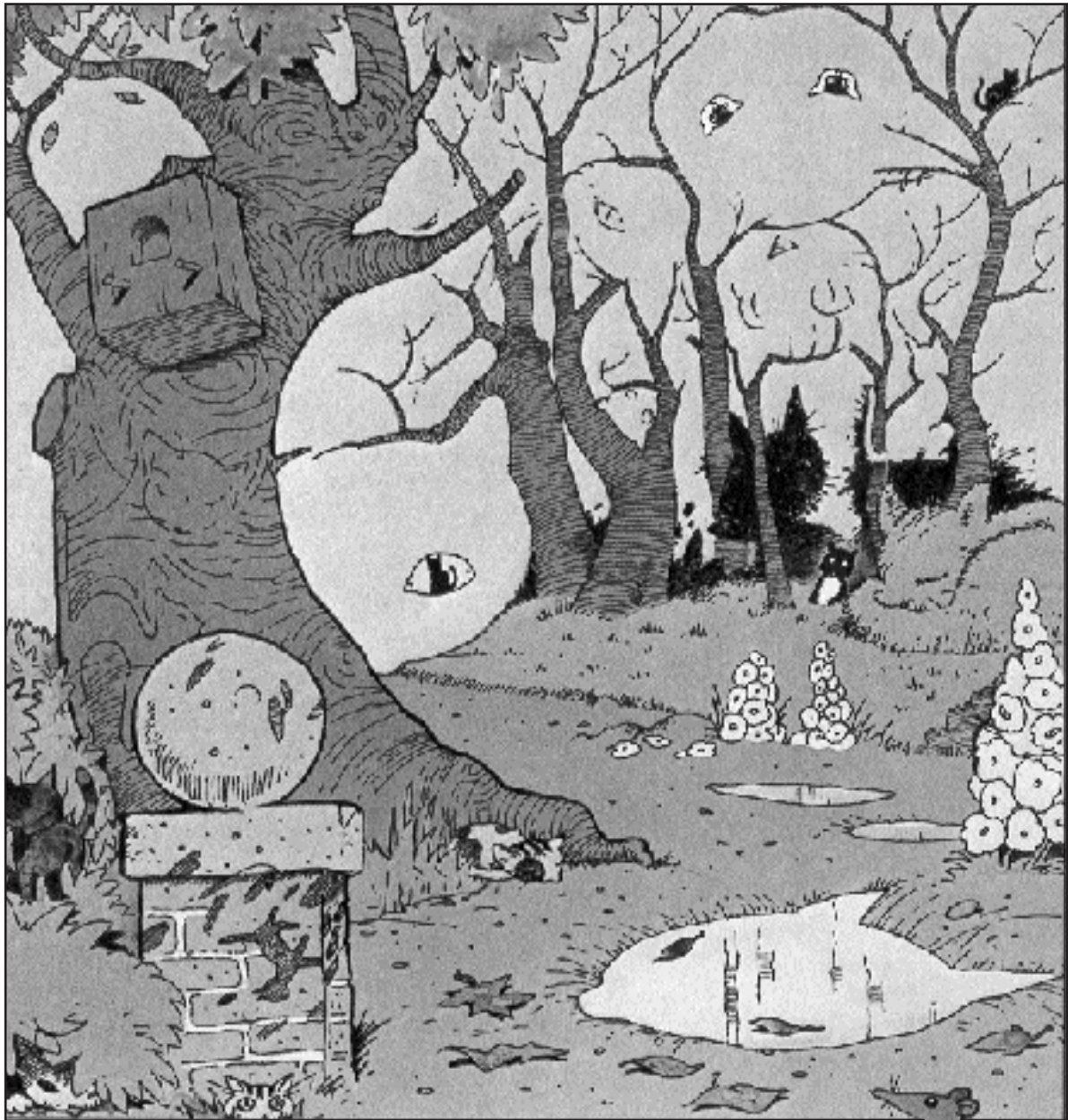

Kijken door een sleutelgat

Wat zie je door het sleutelgat?

Omcirkel of kleur het voorwerp dat je ziet in de tekening op het andere blad.



Kijken door een sleutelgat



Tibetaanse mandala-yantra's

Zet de prenten op de volgorde waarin ze worden beschreven.

A.



B.

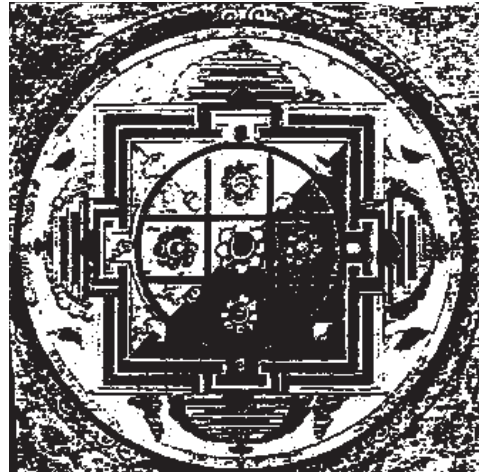

C.

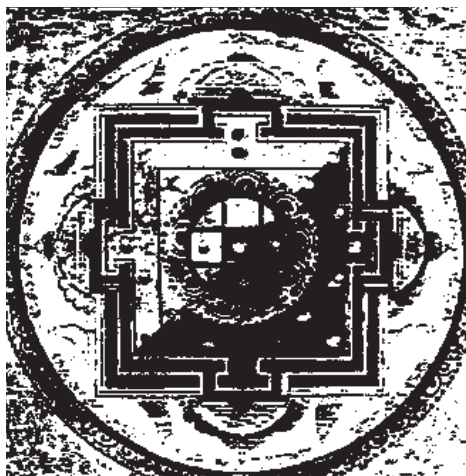

D.

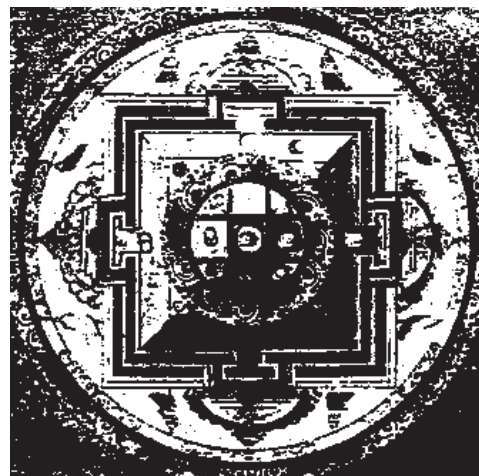

1: ... 2: ... 3: ... 4: ...

Thematische puzzel A

Schrijf het juiste woord bij de passende tekening.

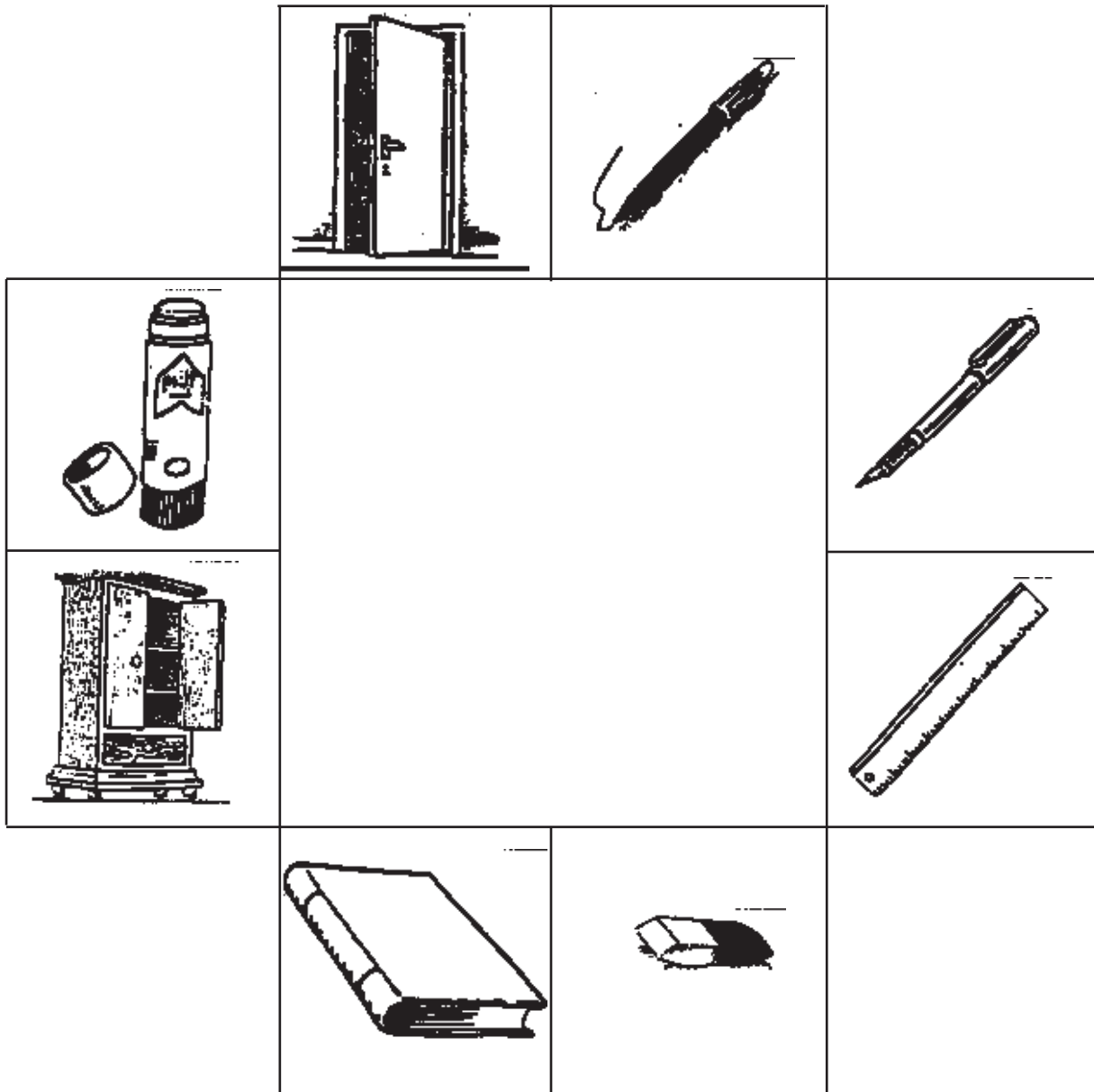

pen - hand - auto - lijm - gom - neus - fiets - duim - stift

teen - bal - geld

Thematische puzzel B

Schrijf het juiste woord bij de passende tekening.

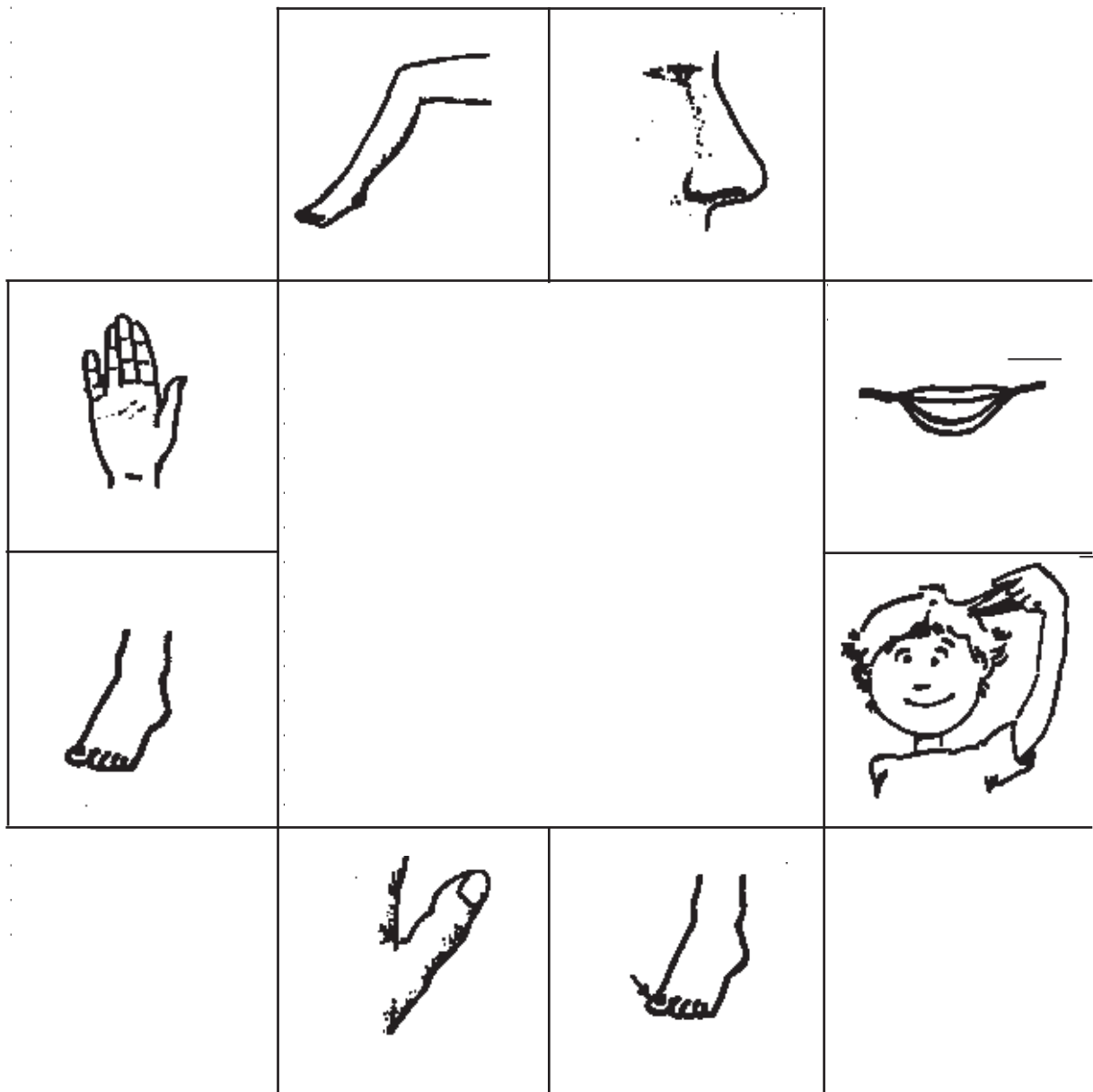

been - lat - dier - water - kast - voet - haar - juf - deur

mond - zes - boek

Familietrekjes

Al deze portretten zijn van mensen uit dezelfde familie. Hoe zit de familie in elkaar? Zet de portretten in de juiste kadertjes.

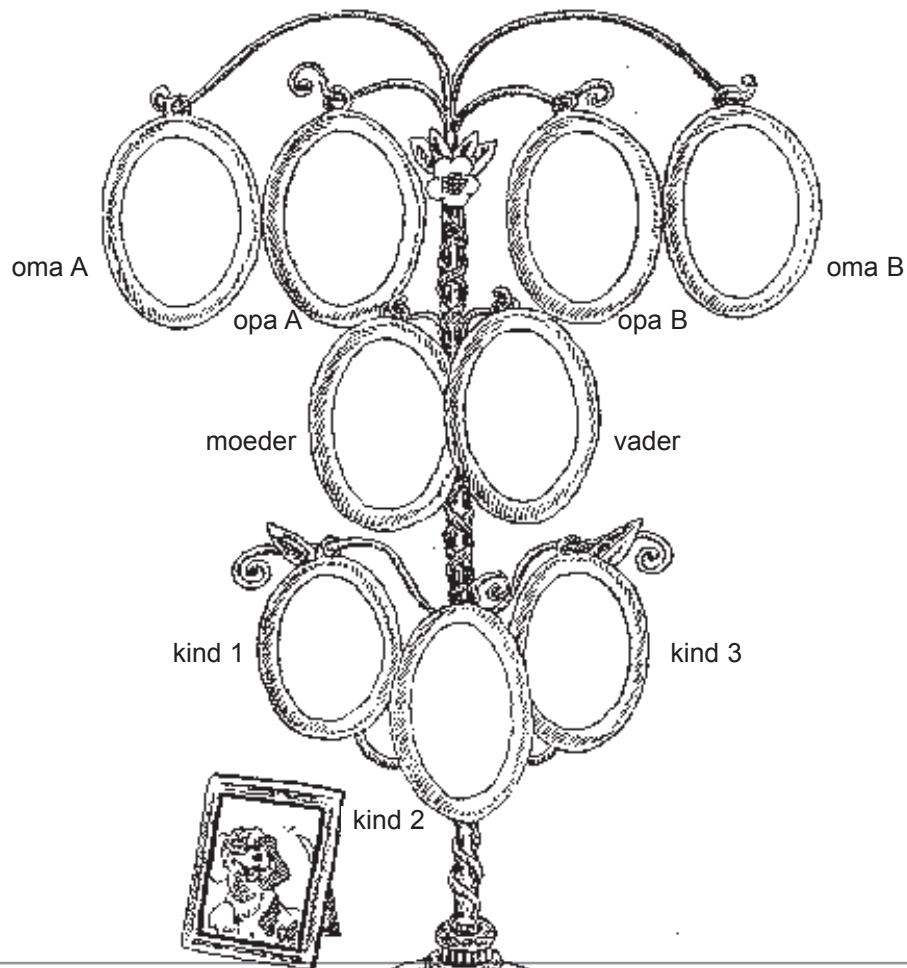

Deze tips kunnen je helpen bij het oplossen van de familiestamboom:

- De moeder en oma A van de familie hebben dezelfde mond.
- De vader en oma B van de familie hebben krullend haar

Familietrekjes

Schrijf de passende naam bij de overeenstemmende persoon.

- LOUIS: Louis is 65 jaar. Hij heeft een lange baard.
- SOFIE: Sofie is de jongste dochter van Filip en Stephanie. Ze heeft lang krullend haar.
- FILIP: Filip is de zoon van Louis. Hij draagt dezelfde bril als zijn vader.
- JAN: Jan is de vader van Stephanie. Hij heeft een snor.
- HANNE: Hanne is de oudste dochter van Filip en Stephanie. Ze draagt een ronde bril.
- STEPHANIE: Stephanie is de vrouw van Filip. Ze heeft lang haar.
- MAGDA: Magda is de vrouw van Louis. Ze heeft sterk krullend haar.
- ELS: Els is de vrouw van Jan. Ze draagt een kleine bril.
- KRISTOF: Kristof is de zoon van Filip en Stephanie. Hij heeft krullend haar.



BLOK 3

GETALLEN

Lottospel met getallen 0-20

1	5	9	7
13	2	15	11
6	19	20	3

3	7	11	14
16	4	8	19
20	1	12	15

2	20	6	18
10	16	14	12
8	17	4	15

1	7	5	3
19	11	17	15
13	9	2	6

Lottospel met getallen 0 - 100

51	37	29	4
15	77	92	13
7	47	99	2

21	13	55	73
18	60	86	69
3	11	75	31

100	51	39	92
11	87	62	41
5	27	95	1

73	8	85	93
15	49	22	9
42	10	80	33

Lottospel met getallen van 0-1000

121	341	26	985
376	44	257	871
12	105	784	372

252	76	376	289
111	679	545	105
732	487	22	576

345	671	244	921
398	30	777	501
376	44	711	999

11	999	561	981
312	871	501	679
333	332	876	432

Lottospel met getallen van 0 tot 10 000

452	2	1269	345
9874	33	1111	88
462	233	80	651

3456	74	258	3579
1597	22	351	80
555	9999	156	12

234	557	1479	2222
4545	6523	33	5461
3	211	5566	3332

23	511	4562	9876
2525	168	1123	5
1	895	651	1247

412	73	3579	4521
6821	65	7	13
888	1247	566	1234

1493	2671	25	26
888	211	8874	5211
9	100	605	1008

3271	601	1414	3258
4268	3339	4002	10
632	3	5599	3571

5146	89	63	1414
6821	6	8597	8612
9973	1002	6842	1512

6020	310	4862	164
5	4268	2213	30
715	9821	612	8

344	46	2287	1649
4268	2222	1002	80
346	203	17	803

De spelregels van het lottospel

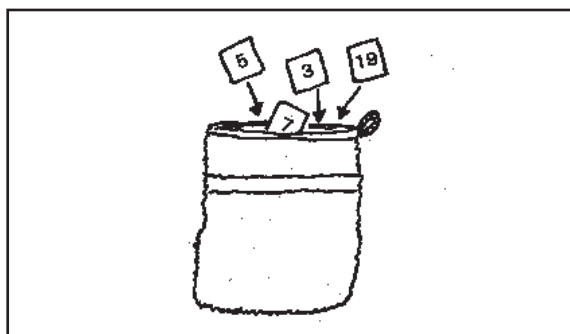

- 1 Steek de kleine kaartjes met de getallen in een washandje.
- 2 Geef elke speler een legkaart.

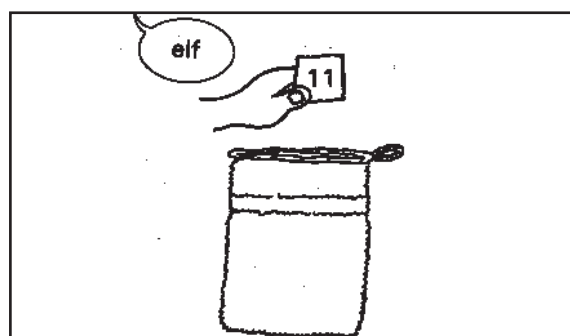

- 3 Trek zelf een kaartje uit het washandje. Zeg welk getal erop staat en toon het getal aan de andere spelers.

1	7	5	3
19	11	17	15
13	9	2	6

- 4 De speler die als eerste reageert, krijgt het kaartje met het getal en moet die op zijn legkaart leggen. Het is de bedoeling om zo snel mogelijk al de getallen op je kaart te bedekken.

1	7	5	3
19	11	17	15
13	9	2	6

laatste getal

- 5 Als een speler nog maar één getal op zijn kaart moet bedekken, moet hij luidop 'laatste getal' zeggen. Doet hij dat niet, dan moet hij wachten tot dat getal nog eens wordt getoond.

1	7	5	3
19	11	17	15
13	9	2	6

volle kaart

- 6 Tot slot moet de speler die al de getallen op zijn kaart bedekt heeft, luidop 'volle kaart' roepen.



Rekenscrabble

x	x	x	x	x	x	x	x
+	+	+	+	+	+	+	+
-	-	-	-	-	-	-	-
:	:	:	:	:	:	:	:
=	=	=	=	=	=	=	=
=	=	=	=	=	=	=	=
&	&	&	&	&	&	&	&
1	1	1	1	1	1	1	1
2	2	2	2	2	2	2	2
3	3	3	3	3	3	3	3
4	4	4	4	4	4	4	4
5	5	5	5	5	5	5	5
6	6	6	6	6	6	6	6
7	7	7	7	7	7	7	7
8	8	8	8	8	8	8	8
9	9	9	9	9	9	9	9
0	0	0	0	0	0	0	0

Rekenscrabblebord

Hier heb je de helft van een scrabblebord. Knip het uit en plak het tegen een andere helft.

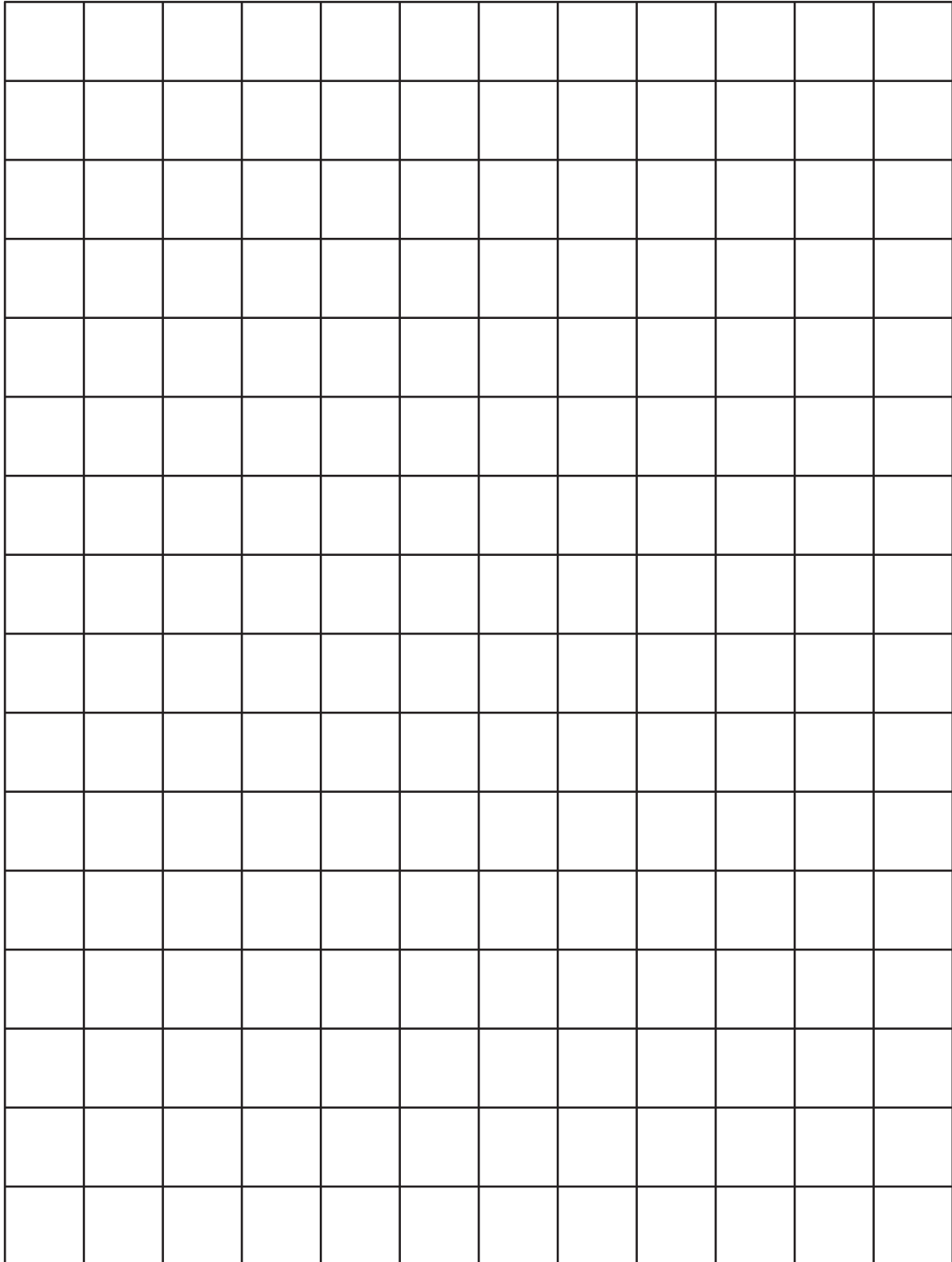

De spelregels van het kaartspel Liegen

- 1 Duid één leerling aan die de kaarten moet verdelen.
- 2 Alle kaarten, behalve de 12 figuurkaarten moeten over de spelers worden verdeeld.
- 3 De speler links van de deler mag het spel beginnen.



- 4 Hij legt een kaart op tafel met de rugzijde naar boven en zegt welk getal er op de kaart staat.



- 5 De volgende speler (= rechts van de eerste) legt een kaart met één getal hoger op tafel, maar weer met de rugzijde naar boven. Hij zegt luidop om welk getal het gaat. Als er bijvoorbeeld een drie ligt, dan moet je een vier leggen.



- 6 Als je geen kaart hebt met één getal hoger, als je dus geen vier hebt, dan kan je een beurt overslaan of liegen, door een andere kaart neer te leggen, bijvoorbeeld een twee, maar te doen alsof je de goede kaart legt.

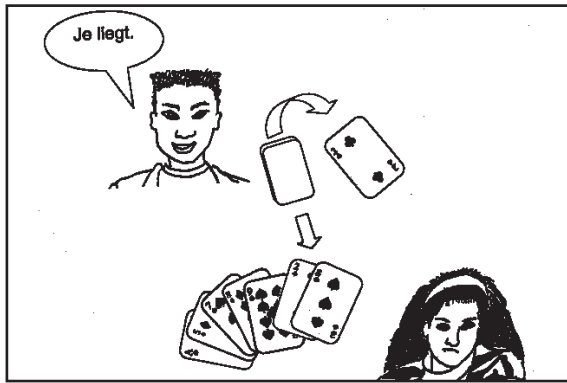

- 7 Een speler die denkt dat er gelogen wordt, roept luidop 'je liegt'. Die speler bekijkt de laatste kaart die op tafel is gelegd. Heeft de vorige speler gelogen, dan moet de 'leugenaar' alle kaarten die op tafel liggen, nemen.



- 8 Heeft hij niet gelogen, dan moet de speler die luidop 'je liegt' riep, alle kaarten nemen die op tafel liggen.

- 9 De speler die als eerste geen kaarten meer heeft, is de winnaar.

Mastermind

Zoek deze namen van kleuren op het bord: oranje, bruin, rood, blauw, geel, groen, zwart en wit.

Kleur de bolletjes telkens in de kleur die eronder staat.

Probeer daarna het spelletje Mastermind af te maken.

<input type="radio"/>	<input type="radio"/>	<input type="radio"/>	<input type="radio"/>	<input type="radio"/>	<input type="radio"/>	
oranje	bruin	rood	blauw	zwart	wit	
<input type="radio"/>	<input type="radio"/>	<input type="radio"/>	<input type="radio"/>	<input type="radio"/>	<input type="radio"/>	<input type="radio"/>
bruin	geel	rood	groen	zwart	zwart	zwart
<input type="radio"/>	<input type="radio"/>	<input type="radio"/>	<input type="radio"/>	<input type="radio"/>	<input type="radio"/>	<input type="radio"/>
blauw	bruin	groen	geel	zwart	zwart	wit
<input type="radio"/>	<input type="radio"/>	<input type="radio"/>	<input type="radio"/>			
<input type="radio"/>	<input type="radio"/>	<input type="radio"/>	<input type="radio"/>			
<input type="radio"/>	<input type="radio"/>	<input type="radio"/>	<input type="radio"/>			
<input type="radio"/>	<input type="radio"/>	<input type="radio"/>	<input type="radio"/>			

Wat heb je nodig om pannenkoeken te bakken?

Let op! Er zit een fout in het recept. Schrap het verkeerde ingrediënt.

Recept voor zes personen:

1 liter melk
6 eieren
lijm
500 g bloem
100 g suiker
een beetje zout
een pakje boter

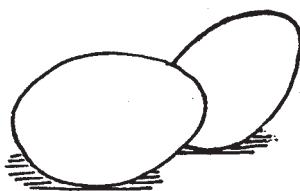

Wat heb je nodig om pannenkoeken te bakken voor zes personen?

Dit zijn de ingrediënten van een recept voor pannenkoeken.
Een deel van de letters zijn onleesbaar geworden.
Vergelijk de ingrediënten met de recepten voor pannenkoeken uit
een kookboek en vul aan.

1 liter melk
6 eieren
500 g bloem
100 g suiker
en boter
en pakjes boter

Hoe bak je pannenkoeken?

Zet de afbeeldingen met de tekst in de goede volgorde.

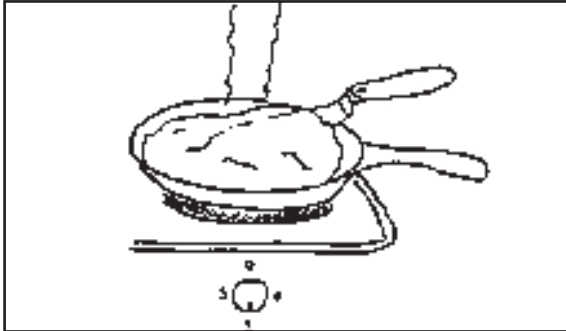

- 1 Laat de ene kant geelbruin bakken.
Draai dan de pannenkoek om.

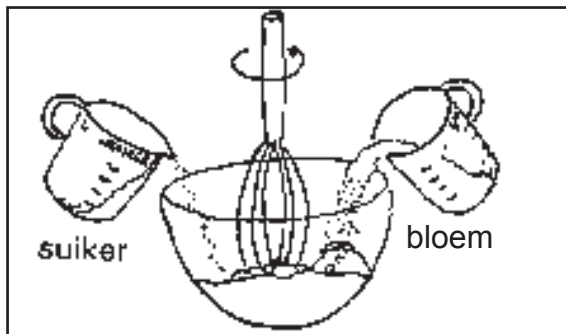

- 2 Meng er de suiker en het bloem doorheen.
Roer tot alles goed gemengd is.

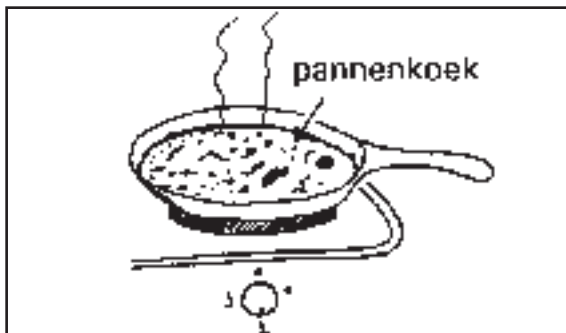

- 3 Wacht tot de andere kant gebakken is.

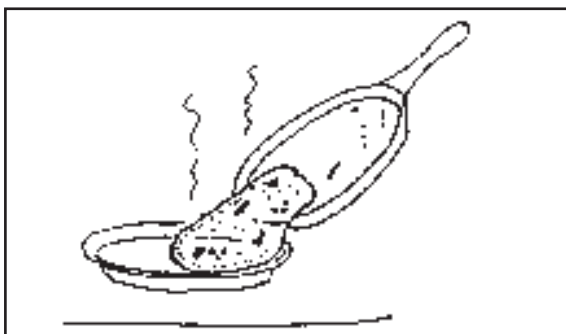

- 4 Doe de pannenkoek op een bord.

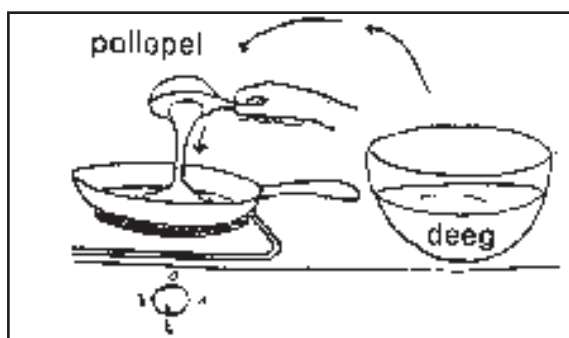

5 Neem een pollepel deeg. Giet het deeg in de pan.

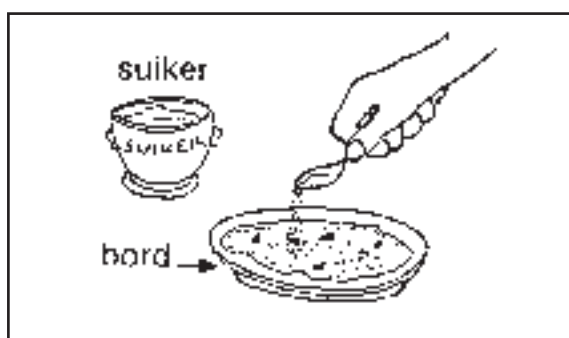

6 Je kan hem bestrooien met suiker.
Je kan er ook confituur of siroop op smeren.
En dan maar smullen!

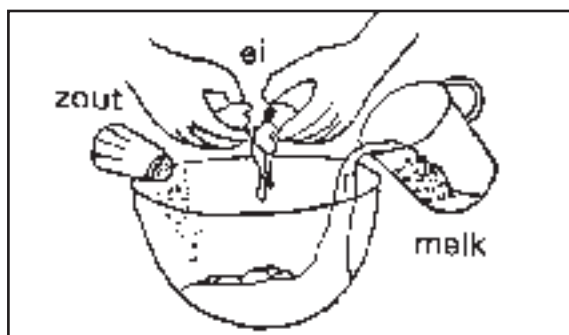

7 Maak eerst het deeg.
Doe de melk, de eieren en het zout in de kom.

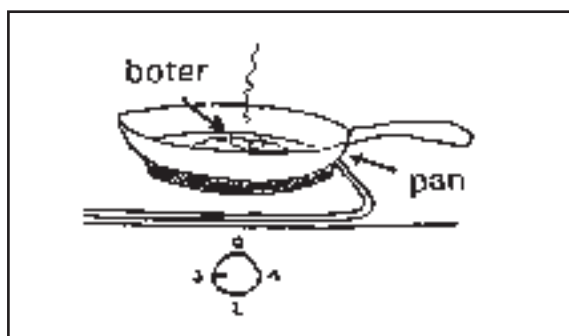

8 Laat wat boter smelten in een pan.

Hoe bak je pannenkoeken?

Een deel van de tekst is weggefallen. Schrijf de tekst terug op de goede plaats.

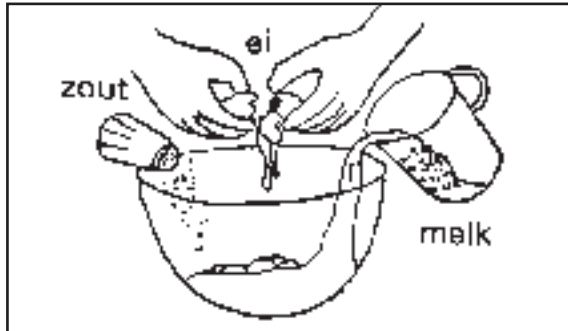

- 1 Maak eerst het deeg.
Doe de melk, de eieren en het zout in de kom.

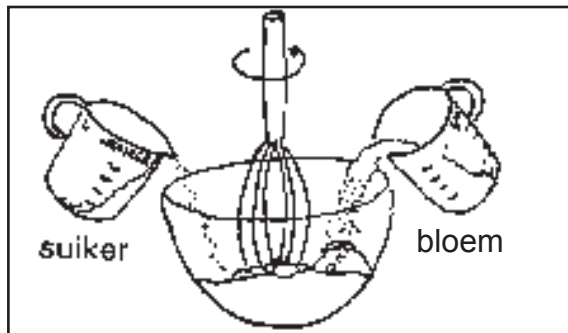

- 2

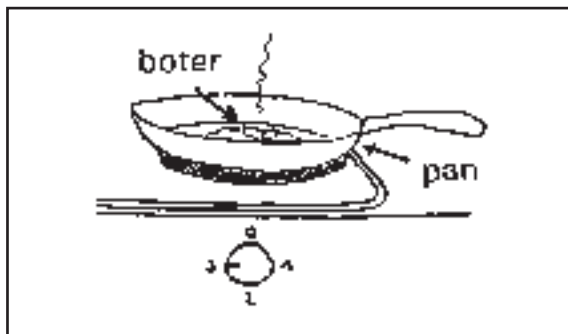

- 3 Laat wat boter smelten in een pan.

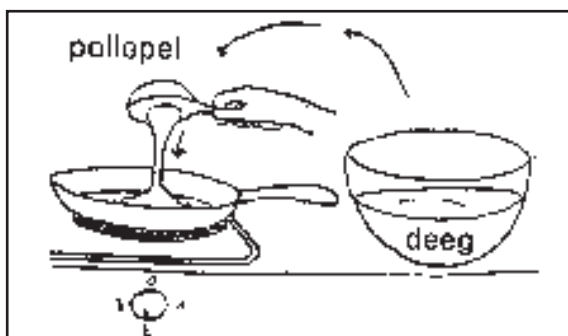

- 4

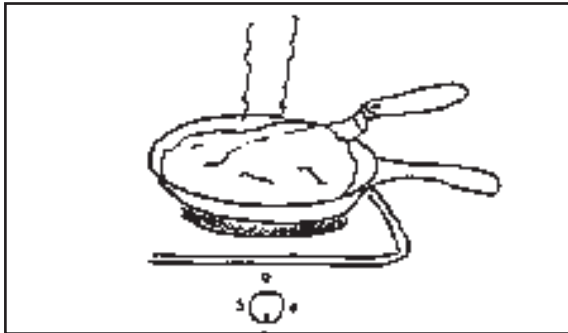

5 Laat de ene kant geelbruin bakken.

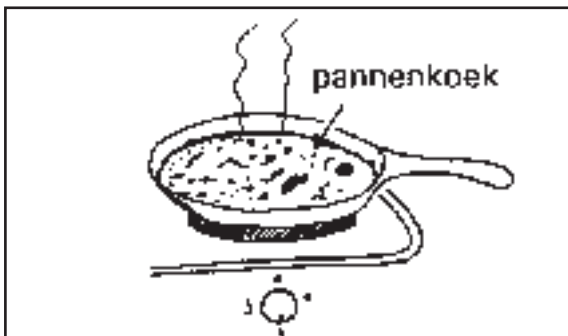

6

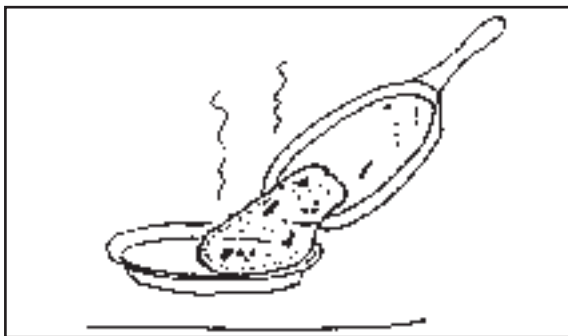

7 Doe de pannenkoek op een bord.

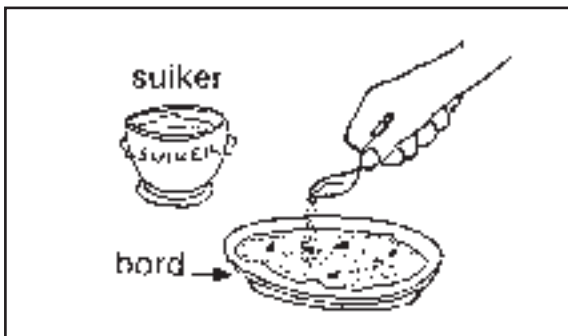

8 Je kan hem bestrooien met suiker.
Je kan er ook confituur of siroop op smeren.
En dan maar smullen!

Dit zijn de tekstjes die weggevallen zijn.

- Wacht tot de andere kant gebakken is.
- Neem een pollepel deeg. Giet het deeg in de pan.
- Draai dan de pannenkoek om.
- Meng er de suiker en het bloem doorheen.
Roer tot alles goed gemengd is.



BLOK 4

CREATIEF

Portretkubussen

*Maak een tekening in alle lege vakjes.
Knip daarna de kubus uit.
Plak tenslotte de kubus in elkaar met lijm.*

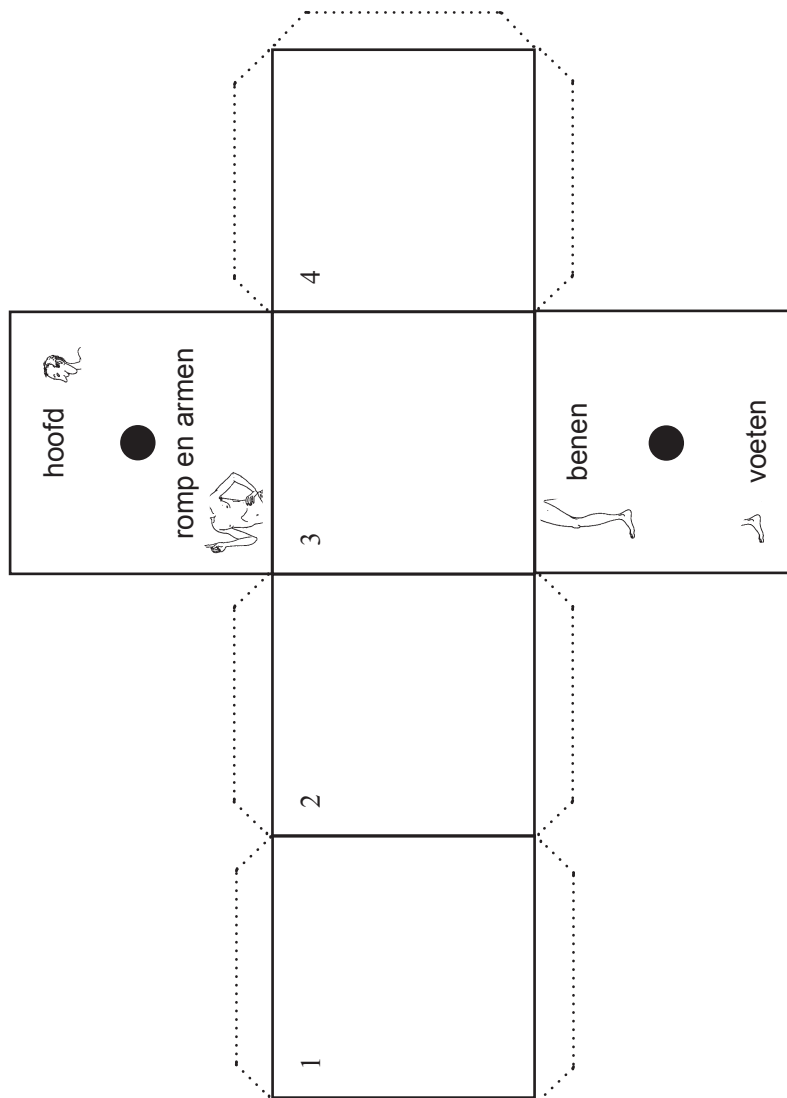

Knalprijzen en koopjes

Anita wil een nieuwe pennenzak.
Hij moet rood zijn en mag niet meer dan 200 BEF/5 euro kosten.
Zet een kruisje bij de juiste pennenzak.

KOOPJES !

119 BEF
3 euro

Extra handig!

239 BEF
6 euro

Klassieke pennenzak
kleur: rood

159 BEF
4 euro

Sportief!
kleur: geel, rood of blauw

79 BEF
2 euro

Knalprijs!
kleur: groen

Knalprijzen en koopjes

Anita wil een nieuwe pennenzak.

Hij moet rood zijn en mag niet meer dan 200 BEF/5 euro kosten.

Welke pennenzak uit deze reclamefolder zou het beste zijn voor Anita, als je weet dat ze graag aan sport doet?

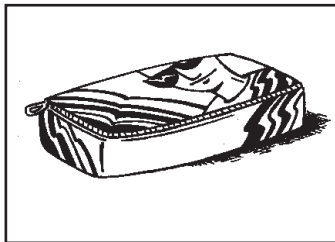

Deze blauwe pennenzak.
is extra handig.
Prijs: 119 BEF/3 euro.

Iedereen wil deze rode pennenzak
wel! Prijs: 239 BEF/6 euro.

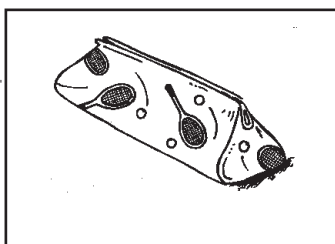
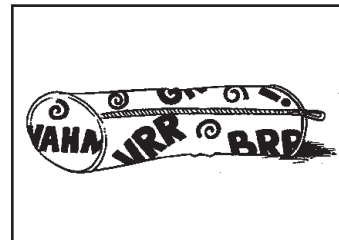

Deze sportieve pennenzak is verkrijg-
baar in geel, rood en blauw.
Prijs: 159 BEF/4 euro.

Stevige pennenzak met Mickey Mouse
in groen en rood.
Prijs: 119 BEF/3 euro.

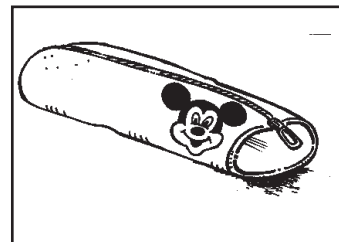

Groene pennenzak voor slechts
79 BEF/2 euro!

Pennenzak voor sportliefhebbers.
Kleur: Oranje of rood.
Prijs: 279 BEF/ 7 euro.

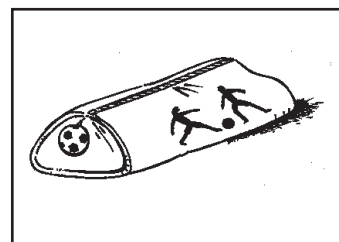

Zelf reclame maken

Neem een originele reclame...

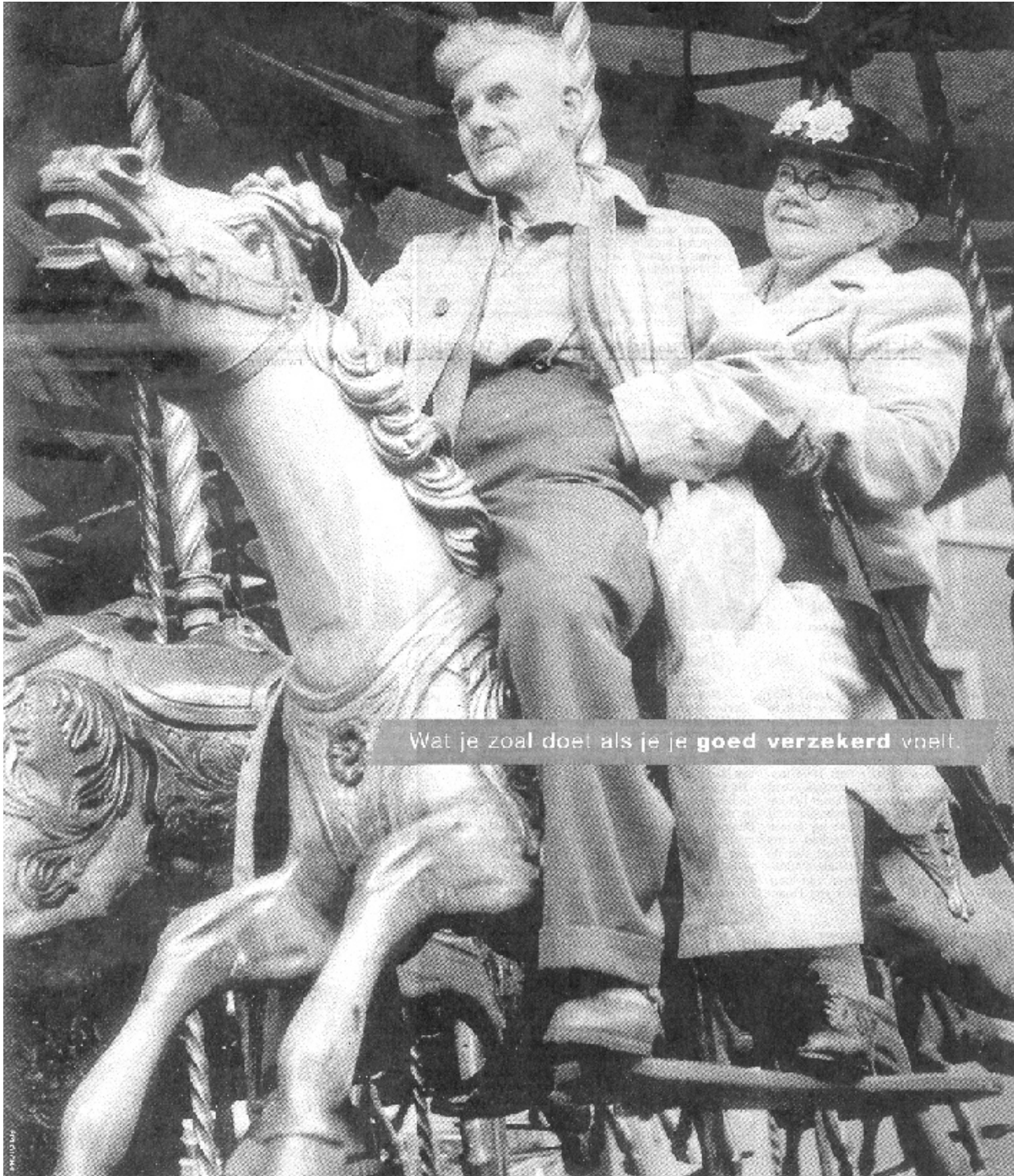

Wat je zoal doet als je je **goed verzekerd** voelt.



AG

Verzeke u bij uw makelaar. www.ag.be

en maak er iets anders van:

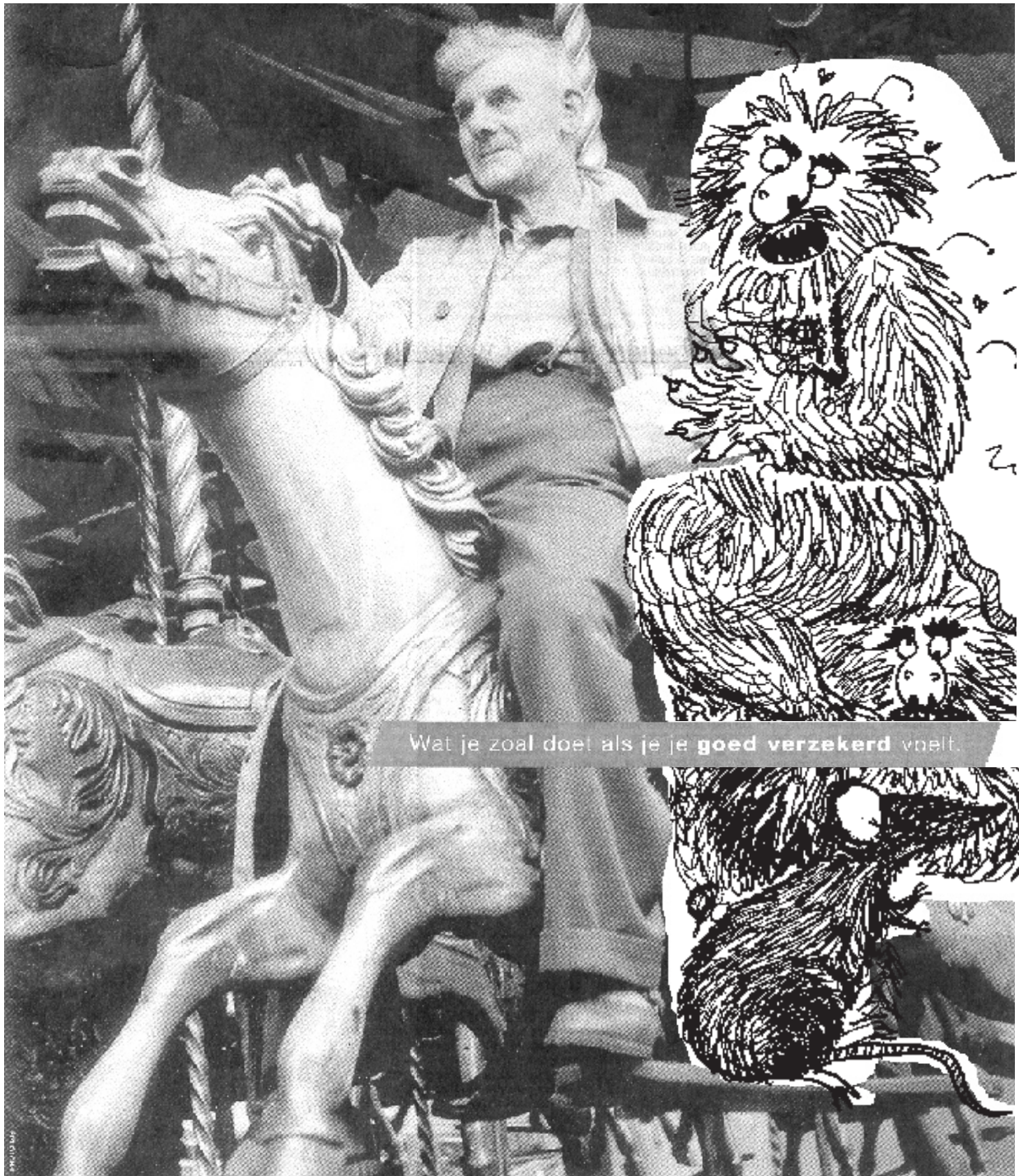

Wat je zoal doet als je je **goed verzekerd** voelt.



AG

Verzeker u bij uw makelaar. www.ag.be

Hoe maak je een krokodillenflip?

- 1 Kleur de plaatjes.
- 2 Knip ze daarna uit.
- 3 Geef een vouw naar buiten op de stippellijn.
- 4 Kleef de linkerstroken op elkaar in de juiste volgorde (van 1 naar 12).
- 5 Wil je dat het verhaal goed afloopt? Kleef dan twee boekje op elkaar, maar plak bij het tweede boekje de plaatjes in de omgekeerde volgorde.

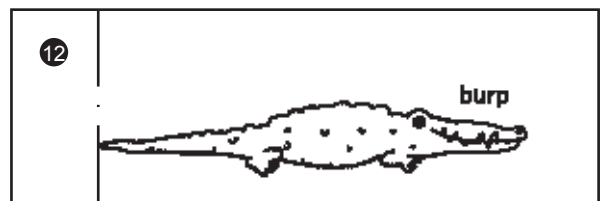
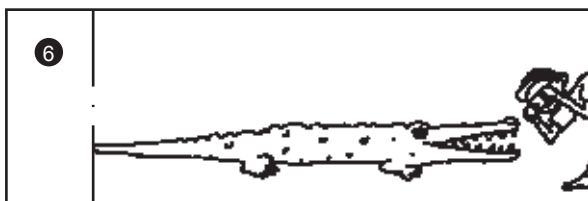
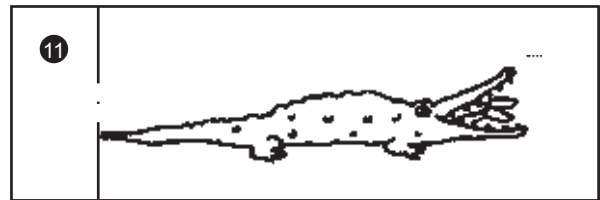
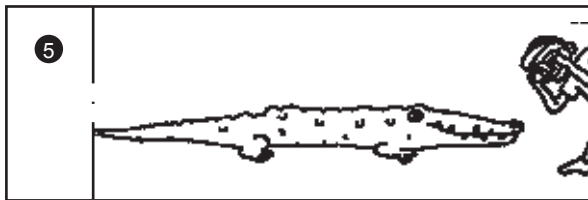
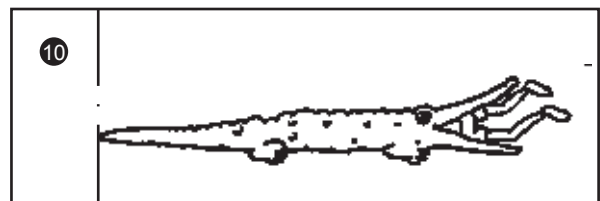
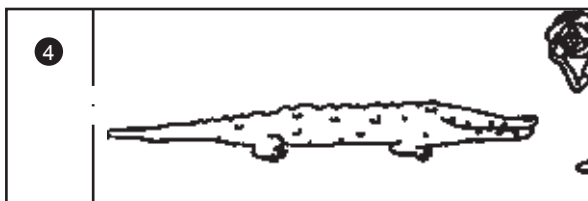
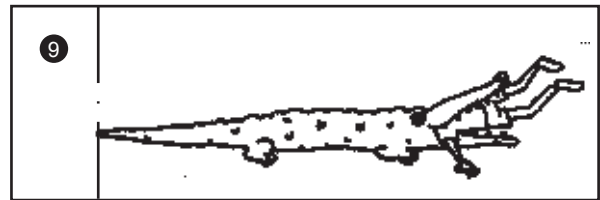
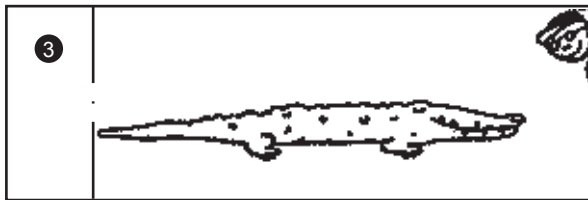
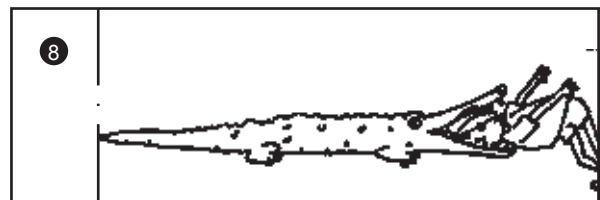
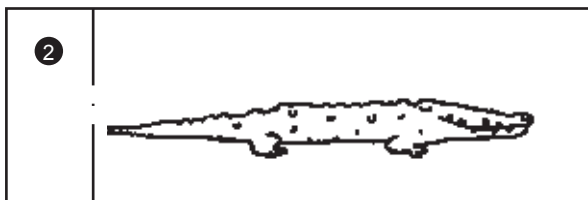
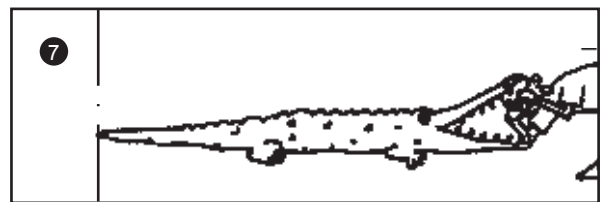

Maak je eigen flipboekje

1	
---	--

7	
---	--

2	
---	--

8	
---	--

3	
---	--

9	
---	--

4	
---	--

10	
----	--

5	
---	--

11	
----	--

6	
---	--

12	
----	--

Welke toetsen zijn stuk?

beste mijnheer tik

ik heb een klein probleempje met mijn schrijfmachine ik denk niet dat het heel erg is zou u volgende week eens kunnen langskomen ik ben vrij op woensdag en donderdag ik kan zelf niet komen want mijn auto is stuk

hartelijk bedankt en vriendelijke groeten

lies deklein

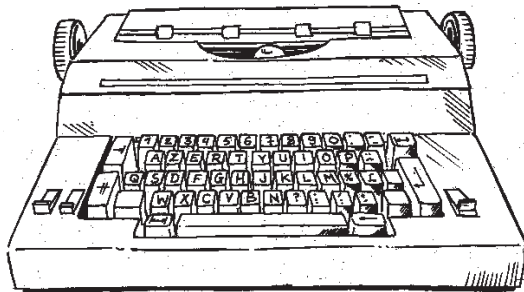

GeachteHeerTik

Zoalsuzietwerktdetoetsdieuvorigeweekheeftproberente herstellennogsteedsniet.Ikvindditergvervelend.Denktudaternietsaantedoenisofbrengeikdemachineterugbinnen?Alser nietsmeeraantedoenshadikwelgraagmijngeldterug.Geeftuzo snelmogelijkeenseintje?

Vriendelijkegroeten

FilipPlakaert

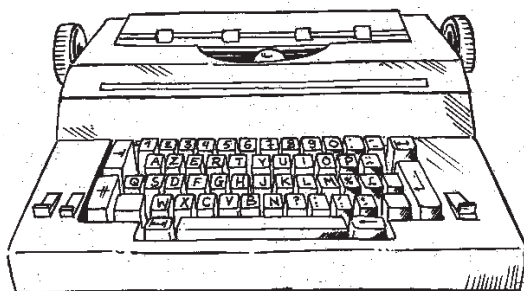

Beste Mijnheer ik

Er is een oes van mijn schrijfmachine die nie meer goed werk .
Denk u da he nog de moei e loon om deze machine e hers ellen
of koop ik be er een nieuwe?

Vriendelijke groe en

oo s ielemans

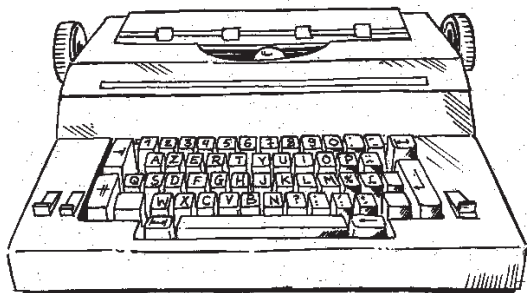

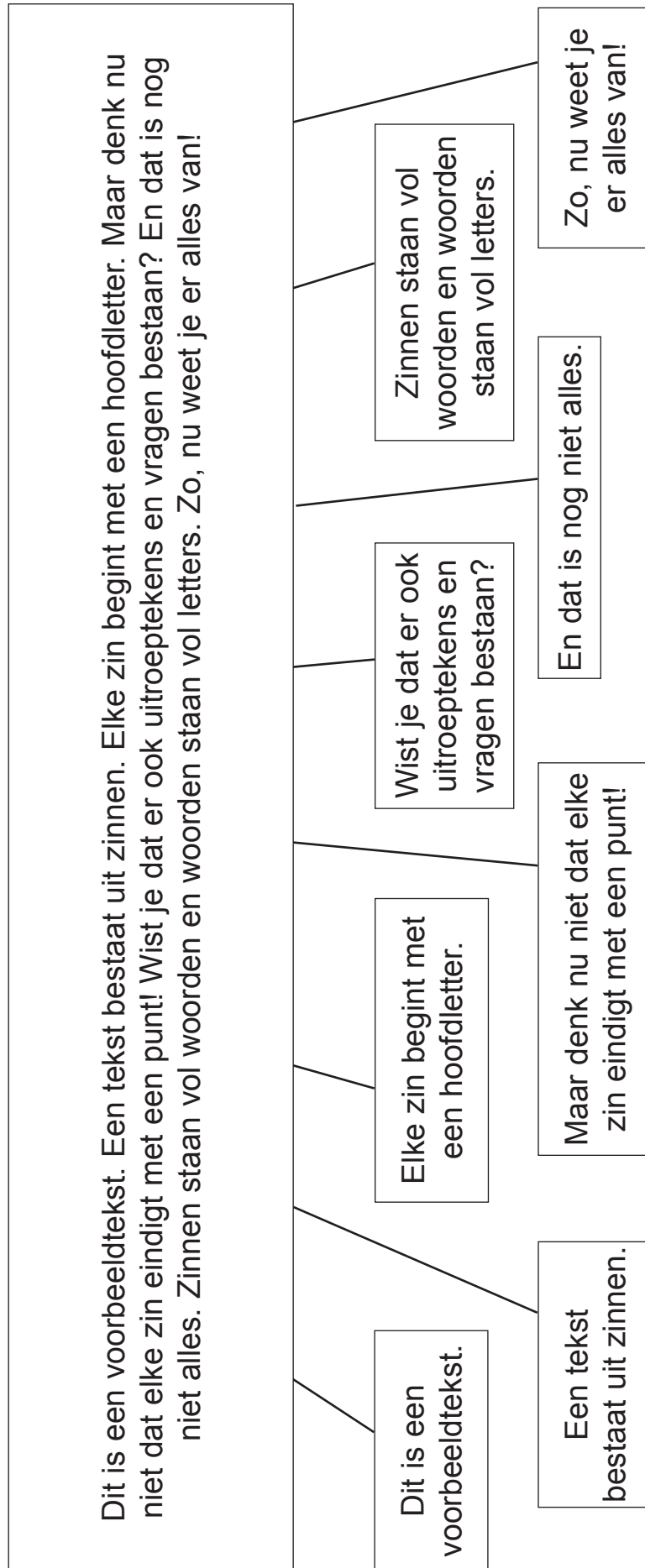

2. Een zin begint met een HOOFDLETTER en eindigt met een leesteken: punt(.), vraagteken (?), uitroepteken (!).

Dit is een voorbeeldtekst. Een tekst bestaat uit zinnen. Elke zin begint met een hoofdletter. Maar denk nu niet dat elke zin eindigt met een punt! Wist je dat er ook uitroepetekens en vragen bestaan? En dat is nog niet alles. Zinnen staan vol woorden en woorden staan vol letters. Zo, nu

3. Een zin bestaat uit verschillende woorden.

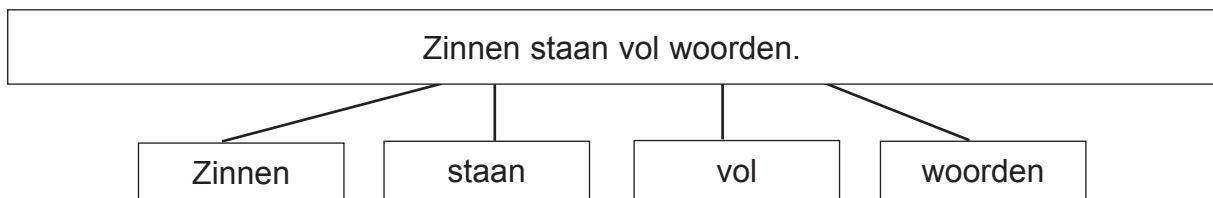

4. Een woord bestaat uit verschillende letters.

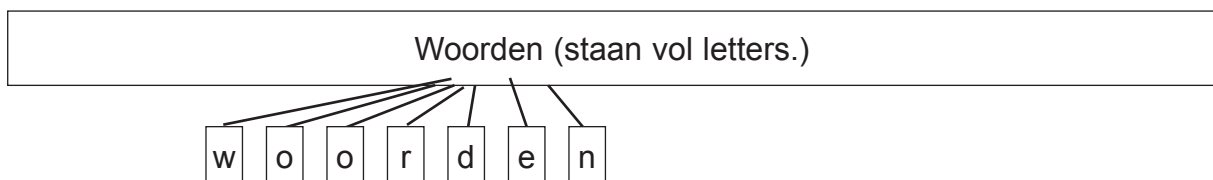

BLOK 5

VRIJE TIJD

Wat doe jij het liefst?

Bekijk de volgende situaties. Wat vinden de mensen op de tekeningen ervan? Wat vind jij er zelf van?



Wat doe jij het liefst?

Op dit blad staan een heleboel hobby's. Is er een hobby bij van jou? Of hou je nergens van? Duid het aan in de tabel op het volgende

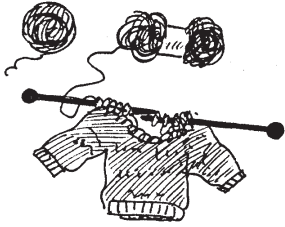

1) breien



2) voetballen

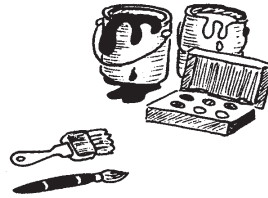

3) tekenen en schilderen

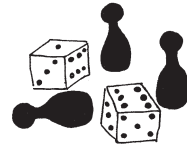

4) gezelschapsspelletjes spelen



5) lezen



6) boetseren



7) muziek maken



8) huisdieren verzorgen



9) postzegels verzamelen

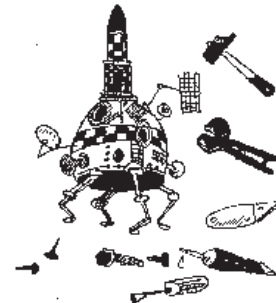

10) knutselen



11) dansen



12) paardrijden

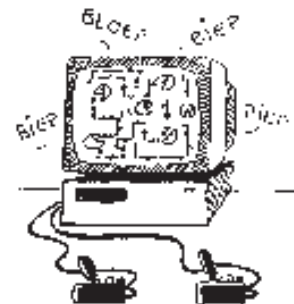

13) computerspelletjes spelen

Wat doe jij het liefst?

Gebruik de hobby's van de vorige bladzijde om de volgende tabel in te vullen.







Ik doe dit graag.

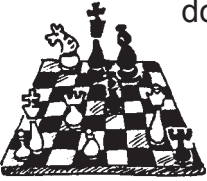

Ik doe dit niet graag.

Wat doe jij het liefst?

Maak een overzicht van de hobby's in jouw klas met behulp van de volgende tabel.

Hoeveel klasgenoten hebben de volgende hobby's?			
HOBBY'S	ALLE LEERLINGEN	MEISJES APART	JONGENS APART
tennissen 			
gezelschapsspelen doen 			
muziek maken 			
boeken lezen 			
voetballen 			
dansen 			

Wat doe jij het liefst?

Lees eerst welke hobby's Tim, Jeroen, Stephanie, Elke en Katrien hebben en schrijf daarna hun namen in de ruimte die ze nodig hebben voor hun hobby.

1. Elke leest heel graag. Ze hoopt veel boeken te vinden in de bibliotheek.
2. Tim is erg sportief. Hij houdt van tennis.
3. Katrien haar hobby is muziek maken. Ze wil veel op haar gitaar oefenen.
4. Stephanie is gek op dansen. Ze komt een danscursus volgen.
5. Jeroen is een echte kunstenaar. Hij komt om portretten te tekenen.

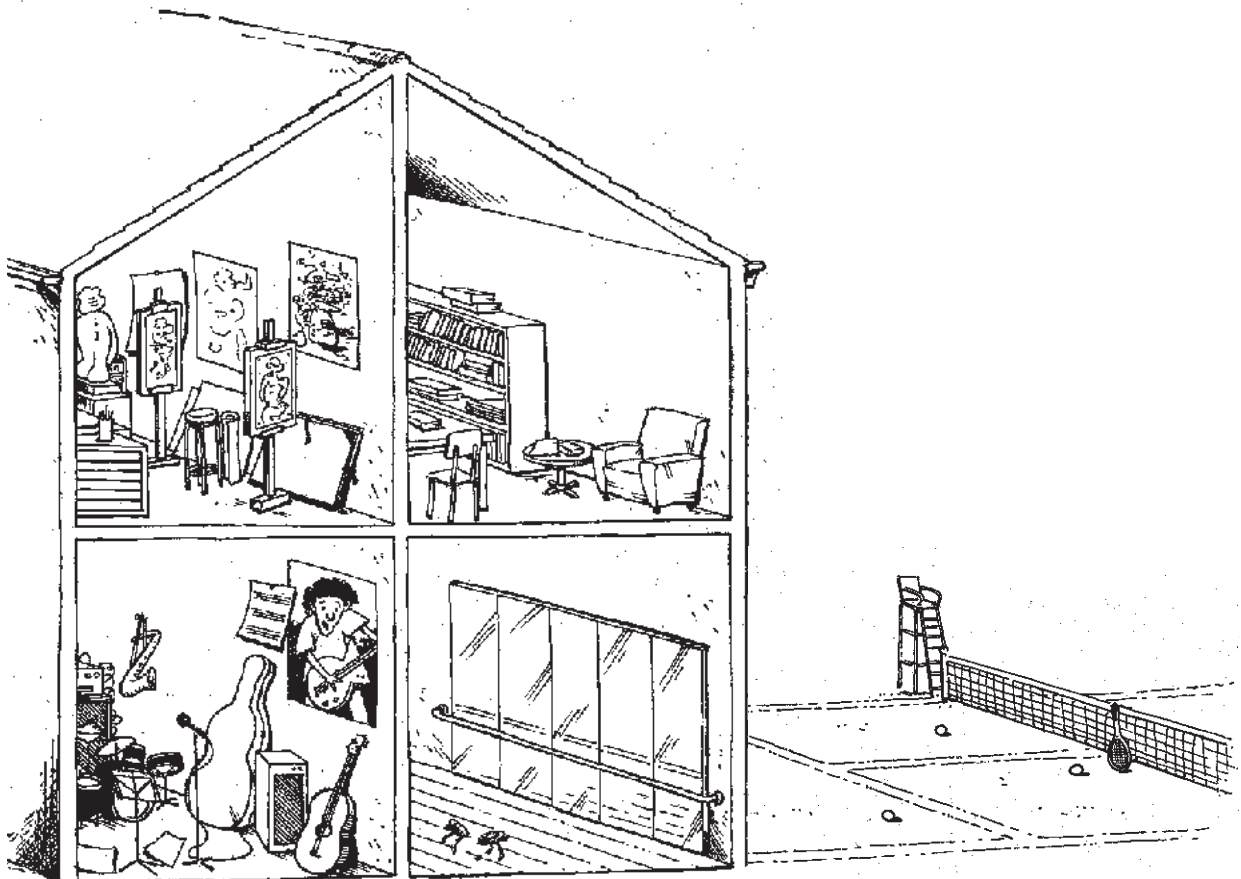

Graffitimuur



Vrijtijdsbesteding

Welke leuke activiteit zouden Ibrahim en Laura samen kunnen doen? Wanneer kunnen ze afspreken? Vergelijk de agenda van Ibrahim met de agenda van Laura en omcirkel het vrije moment (= dag + uur).

De activiteiten van Ibrahim

tennis :



muziek :



film :



school :



studeren :

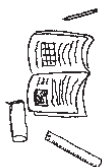

voetbal :



De weekplanning van Ibrahim

	zaterdag	zondag	maandag	dinsdag	woensdag	donderdag	vrijdag
8-10			school	school	school	school	school
10-12	studeren		school	school	school	school	school
12-14	tennis	studeren	school	school	studeren	school	school
14-16		studeren	school	school	studeren	school	school
16-18	film		studeren	studeren		studeren	muziek
18-20	voetbal	muziek	tennis	voetbal		voetbal	muziek
20-22	voetbal	muziek		voetbal		voetbal	

Vrijtijdsbesteding

Welke leuke activiteit zouden Ibrahim en Laura samen kunnen doen? Wanneer kunnen ze afspreken? Vergelijk de agenda van Ibrahim met de agenda van Laura en schrijf de activiteit in de agenda op het vrije moment.

De activiteiten van Ibrahim

tennis - muziek - film - school - studeren - voetbal

De weekplanning van Ibrahim

	zaterdag	zondag	maandag	dinsdag	woensdag	donderdag	vrijdag
8-10			school	school	school	school	school
10-12	studeren		school	school	school	school	school
12-14	tennis	studeren	school	school	studeren	school	school
14-16		studeren	school	school	studeren	school	school
16-18	film		studeren	studeren		studeren	muziek
18-20	voetbal	muziek	tennis	voetbal		voetbal	muziek
20-22	voetbal	muziek		voetbal		voetbal	

Vrijtijdsbesteding

De activiteiten van Laura



volley :



dansen :

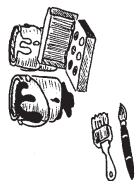

schilderen :



studeren :



school :



film :

De weekplanning van Laura

	zaterdag	zondag	maandag	dinsdag	woensdag	donderdag	vrijdag
8-10			school	school	school	school	school
10-12	studeren	dansen	school	school	school	school	school
12-14	studeren		school	school	schilderen	school	school
14-16	volley	studeren	school	school	schilderen	school	school
16-18		studeren	studeren	studeren	studeren	studeren	
18-20						volley	
20-22			schilderen				dansen



Vrijtijdsbesteding

De activiteiten van Laura

volley - dansen - schilderen - studeren - school - film

De weekplanning van Laura

	zaterdag	zondag	maandag	dinsdag	woensdag	donderdag	vrijdag
8-10			school	school	school	school	school
10-12	studeren	dansen	school	school	school	school	school
12-14	studeren		school	school	schilderen	school	school
14-16	volley	studeren	school	school	schilderen	school	school
16-18		studeren	studeren	studeren	studeren	studeren	
18-20						volley	
20-22			schilderen				dansen

Verjaardagsfuij

Lees het briefje en verbind het juiste pakje met de juiste persoon.



Tom



Tim

Verjaardagsfuij

Lees het briefje en verbind het juiste pakje met de juiste persoon.



Tom



Tim

Verjaardagsfuif

Hieronder staan er een aantal geschenkjes. Duid met een lijn aan welk geschenk bij Tom en welk geschenk bij Tim hoort.



Tom



Tim

een rode pennenzak



een horloge

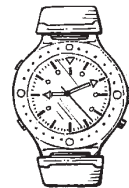

het gezelschapsspel 'Scrabble'

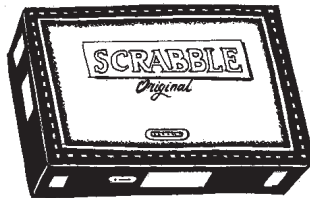

een voetbal van het merk Adidas



een Kipling-portefeuille

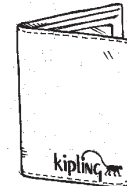

een tennisbal van het merk Slazenger



Verjaardagsfuij

Hieronder staan er een aantal geschenkjes. Schrijf de naam van Tim en Tom bij het juiste geschenk.

Een rode pennenzak

Een horloge

Het gezelschapsspel 'scrabble'

Een voetbal van het merk Adidas

Een tennisbal van het merk Slazenger

Een Kipling-portefeuille

Geheimschrift

Ontcijfer de volgende brief!

□□ □<Γ> ◡ΓΓ> ◡◡







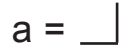
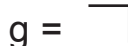
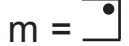
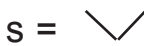
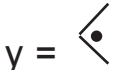
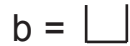
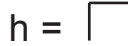
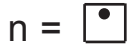
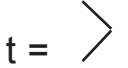
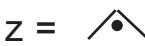
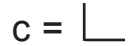
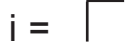
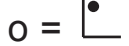
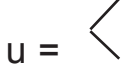
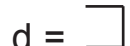

□□ ◡◡◡◡ ◡◡◡◡ □□

◡◡◡◡◡◡◡◡◡◡ ◡◡◡◡ ◡◡

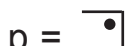
◡◡◡◡◡◡◡◡◡◡◡◡◡◡◡◡

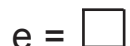
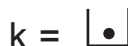
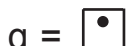
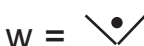
Geheimschrift

Code voor het geheimschrift.

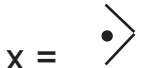
a =  g =  m =  s =  y = 
 b =  h =  n =  t =  z = 
 c =  i =  o =  u = 
 d =  j =  p =  v = 
 e =  k =  q =  w = 
 f =  l =  r =  x = 

Tip voor het onthouden van de code.

Teken vier figuren. Het symbool voor elke letter komt overeen met de omtrek van de figuur bij die letter.

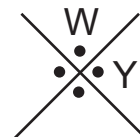
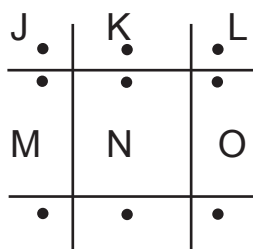
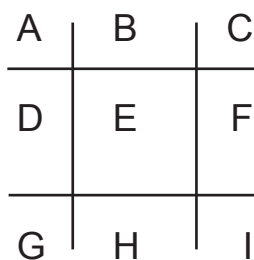
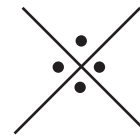
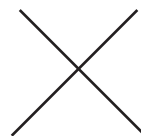
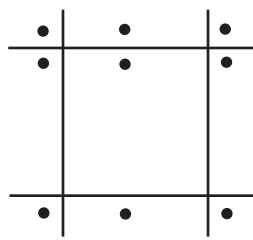
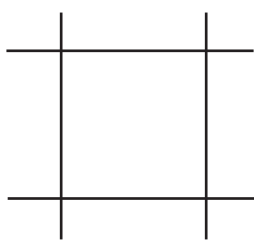

Rap !

Ik bin Tim en min nis die stit krim
ik zi een bitje schil en min tinden die zin gil
mir dit is nit irg wint min lif vindt dit fin
in vind ji dit ik, zing din nig ins dit rifrin

Uk bun Tum en mun nus die stut krum
uk zu een butje schul en mun tunden die zun gul
mur dut us nut urg wunt mun luf die vundt dut fun
un vund ju dut uk, zung dun nug us dut rufrun

Ek ben Tem en men nes die stet krem
ek ze een betje schel en men tenden die zen gel
mer det es net erg went men lef die vendt det fen
en vend je det ek, zeng den neg es det refren

Ak ban Tam an man nas die stat kram
ak za een batje schal en man tanden die zan gal
mar dat as nat arg want man laf die vindt dat fan
an vand ja dat ak, zang dan nag as dat rafran

Ik ben Tom en mijn neus die staat krom
ik zie een beetje scheel en mijn tanden die zijn geel
maar dat is niet erg, want mijn lief die vindt dat fijn
en vind jij dat ook, zing dan nog eens dit refrein



Wat hoor je ? Wat schrijf je ?

Ik hoor een klank en ik schrijf een letter.

Ik bin Tim en min nis die stit krim
ik zi een bitje schil en min tinden die zin gil
mir dit is nit irg wint min lif vindt dit fin
in vind ji dit ik, zing din nig ins dit rifrin



klank [...].
e letter



klank [...].
e letter

Ek ben Tem en men nes die stet krem
ek ze een betje schel en men tenden die zen gel
mer det es net erg went men lef die vendt det fen
en vend je det ek, zeng den neg es det refren



Wat hoor je ? Ik hoor de klank [...].
Wat schrijf je ? Ik schrijf de letter

Ak ban Tam an man nas die stat kram
ak za een batje schal en man tanden die zan gal
mar dat as nat arg want man laf die vindt dat fan
an vand ja dat ak, zang dan nag as dat rafran



Wat hoor je ? Ik hoor de klank [...].
Wat schrijf je ? Ik schrijf de letter



BLOK 6

PROEVEN EN TRUCS

Het geheim van het elastiekje

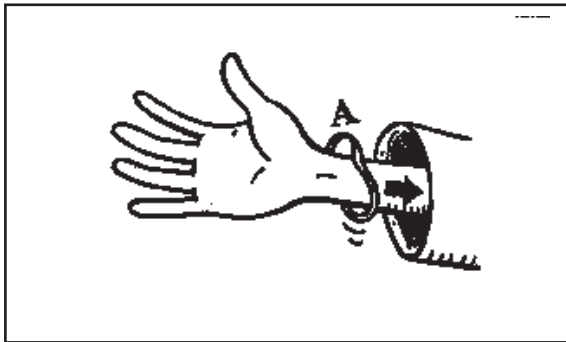

1 Doe een elastiekje (A) om je onderarm, zonder dat iemand het ziet. Trek je mouw erover.

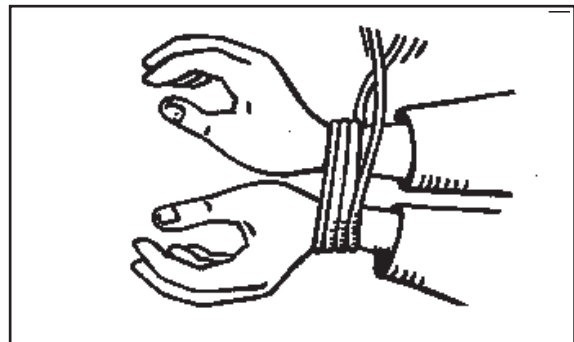

2 Vraag iemand om een touw om je beide polsen te binden. Het touw mag niet te strak zitten.

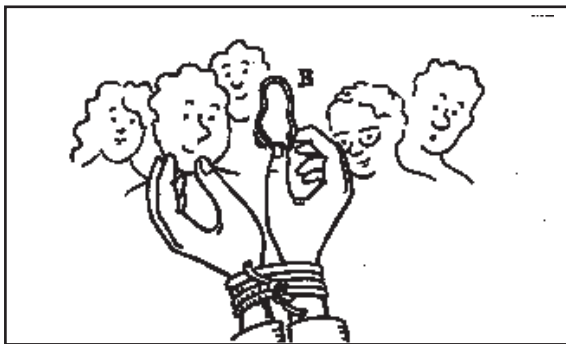

3 Neem een ander elastiekje (B), dat er net hetzelfde uit ziet als het eerste elastiekje (A). Hou het tussen duim en wijsvinger en laat het aan het publiek



4 Draai je met de rug naar het publiek en laat het tweede elastiekje (B) snel in je borstzak verdwijnen.



5 Laat elastiekje A over je hand glijden, tot het om het touw tussen je polsen zit.

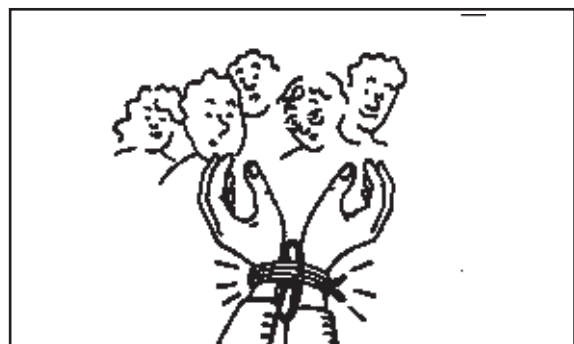

6 Draai je om naar het publiek en toon het elastiekje rond het touw.

Zoek het woord 'touw' in de tekst. Kleur het woord blauw. Kleur ook het touw op het derde prentje.

Het geheim van het elastiekje

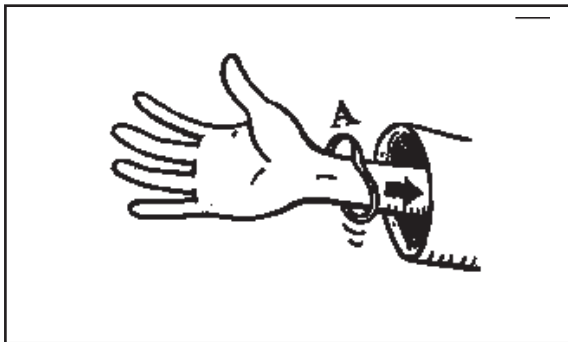

1 Doe een elastiekje (A) om je onderarm, zonder dat iemand het ziet. Trek je erover.

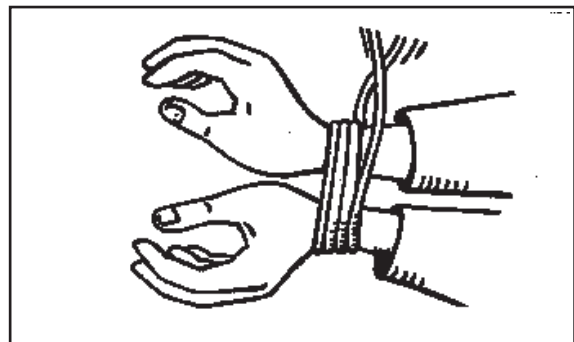

2 Vraag iemand om een touw om je beide polsen te binden. Het touw mag niet te strak zitten.

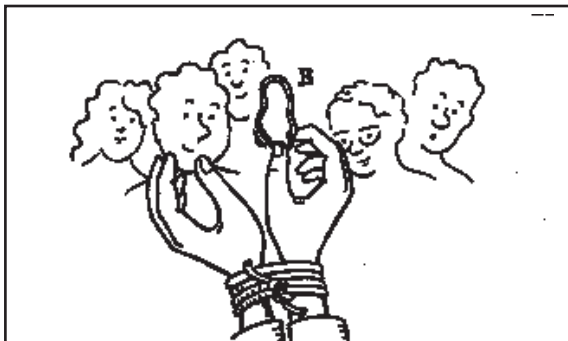

3 Neem een ander elastiekje (B), dat er net hetzelfde uit ziet als het eerste elastiekje (A). Hou het tussen duim en wijsvinger en laat het aan het publiek



4 Draai je met de naar het publiek en laat het tweede elastiekje (B) snel in je borstzak verdwijnen.



5 Laat elastiekje A over je glijden, tot het om het touw tussen je polsen zit.

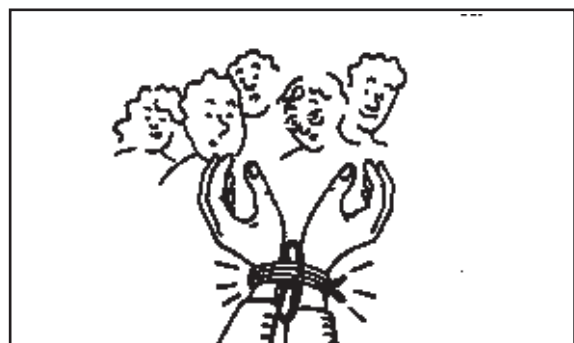

6 Draai je om naar het publiek en toon het elastiekje rond het touw.

Zet de woorden op de juiste plaats:

mouw rug hand

Werken met water

Wat heb je nodig?

- olie
- twee glazen
- water
- een lepel

Voer de volgende proeven uit. Antwoord op de vragen met ja of nee.

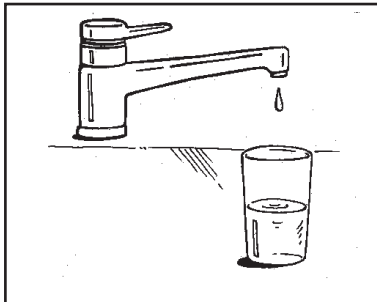

1 Vul een glas voor de helft met water.

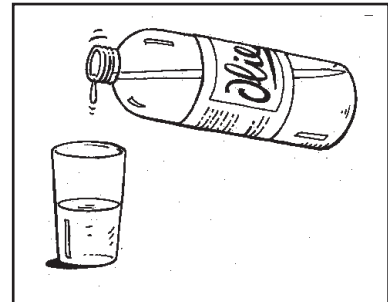

Giet er een paar druppels olie bij.

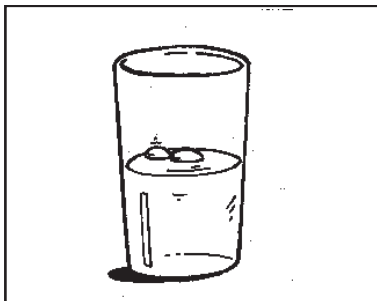

Blijven de druppels drijven?

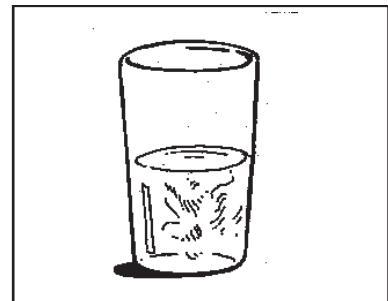

Lossen ze op in het water?

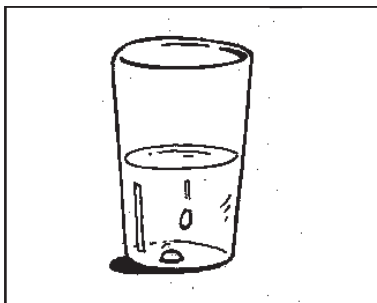

Zinken ze naar beneden?

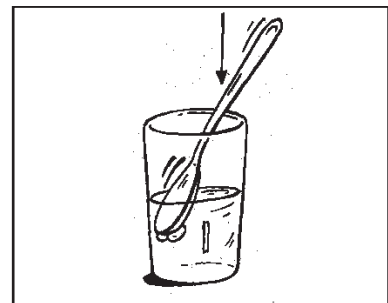

2 Probeer de druppels onder te duwen. Lukt dat?

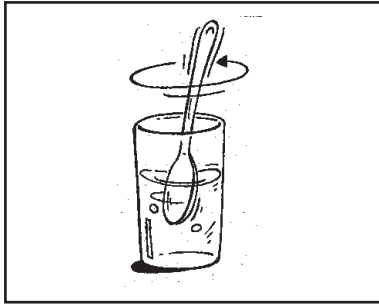

3 Probeer de olie door elkaar te roeren.
_Lukt dat?

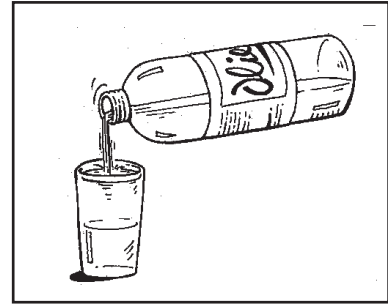

4 Giet nog meer olie in het glas, tot het vol is.
Zakt de olie nu naar beneden?
.....

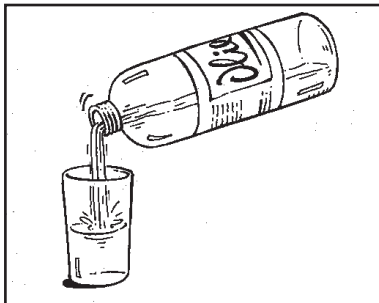

5 Probeer het nu eens omgekeerd.
Giet een glas halfvol met olie.

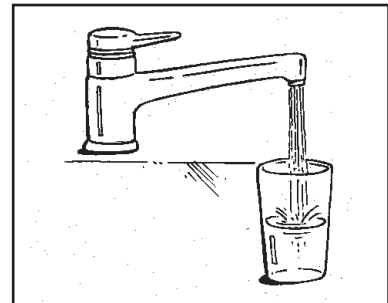

Giet er dan water bij tot de glas vol is.



Wat gebeurt er nu? Omcirkel het juiste antwoord.

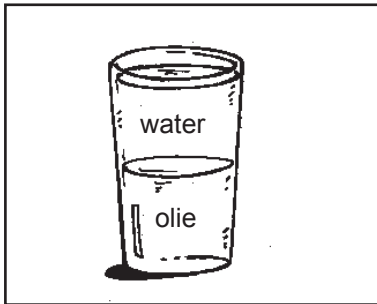

1 Het water blijft drijven.

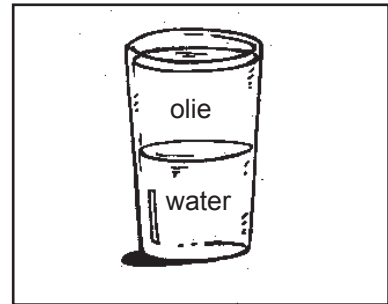

2 De olie komt boven en drijft op het water.

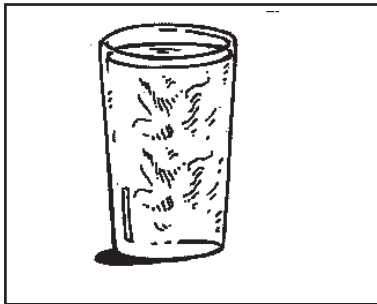

3 Het water lost op in de olie.

Werken met water

Wat heb je nodig?

- olie
- twee glazen
- water
- een lepel

Voer de volgende proeven uit. Antwoord op de vragen met ja of neen.

- 1 Vul een glas voor de helft met water.
Giet er een paar druppels olie bij.
Blijven de druppels drijven?
Lossen ze op in het water?
Zinken ze naar beneden?
- 2 Probeer de druppels onder te duwen.
Lukt dat?
- 3 Probeer de olie door elkaar te roeren.
Lukt dat?
- 4 Giet nog meer olie in het glas, tot het vol is.
Zakt de olie nu naar beneden?
- 5 Probeer het nu eens omgekeerd.
Giet een glas halfvol met olie.
Giet er dan water bij tot de beker vol is.

Wat gebeurt er nu? Omcirkel het juiste antwoord.

- 1 Het water blijft drijven.
- 2 De olie lost op in het water.
- 3 De olie komt boven en drijft op het water.
- 4 Het water lost op in de olie.



De waterdruktester

Wat heb je nodig?

- 1 schaal
- water
- 1 plastic fles
- 1 handdoek
- 1 schaar

Hoe maak je een waterdruktester?

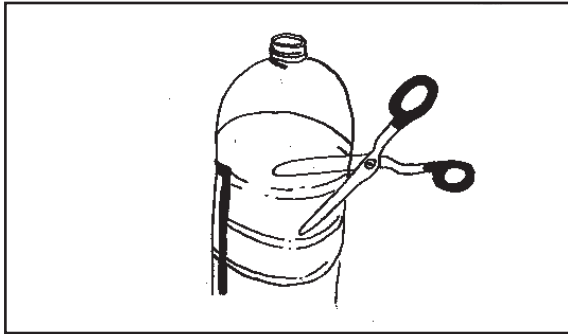

1 Neem een plastic fles en snijd de bovenkant er vanaf.

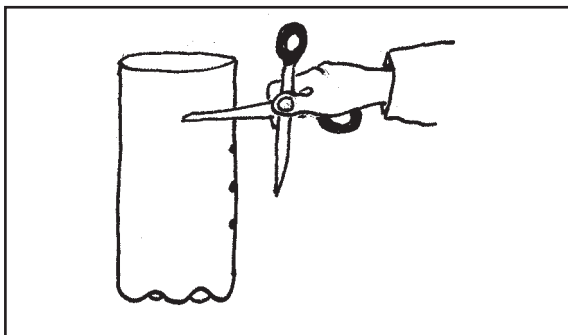

2 Maak met een scherpe schaar vier gaatjes onder elkaar in de fles.

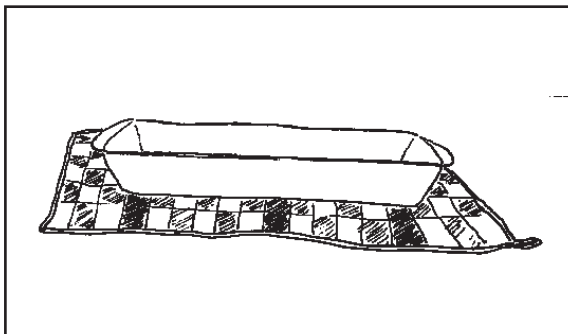

3 Zet een glazen schaal op een keukenhanddoek.

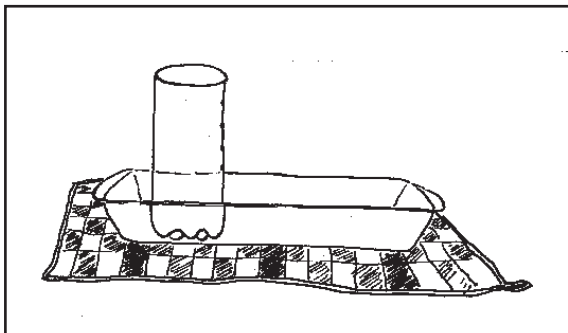

4 Plaats de fles in de schaal.

De proef met de waterdruktester

Hoe voer je de proef uit?

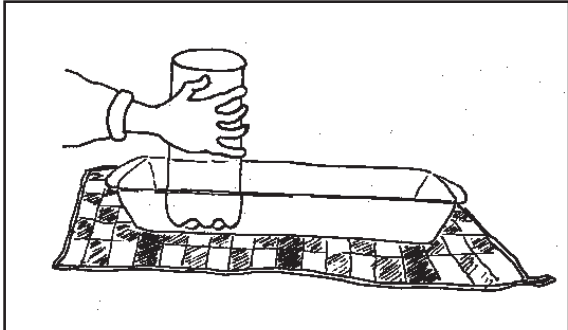

1 Houd de vier gaatjes in de fles dicht met je vingers.

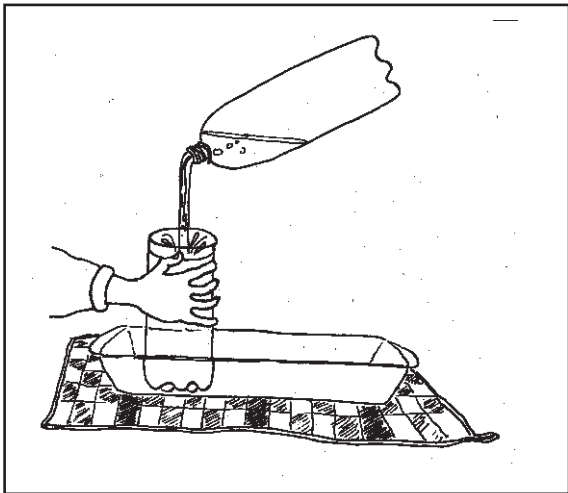

2 Vul de fles met water.

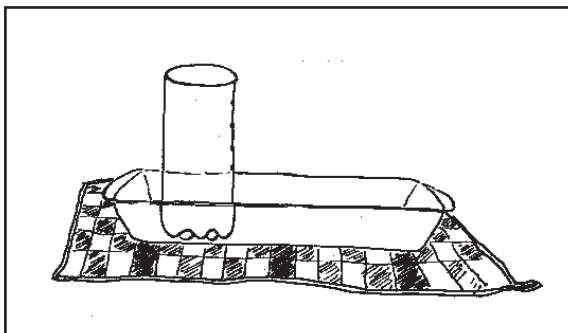

3 Haal je vingers van de gaatjes. Let goed op de waterstralen die uit de gaatjes spuiten.

Teken de waterstralen op de tekening.

De waterdruktester

Schrijf op wat je hebt waargenomen. Kies uit de antwoorden hieronder en schrijf ze over op de stippellijntjes

1 Welke kant van de fles moet je eraf snijden?

.....

2 Uit welk gaatje in de fles spuit het water het verst?

.....

3 Hoe dieper het water hoe de druk.

De volgende antwoorden zijn mogelijk:

het bovenste gaatje - kleiner - de onderkant - groter - de bovenkant - het onderste gaatje



Snel een fles leeggieten

Wat heb je nodig?

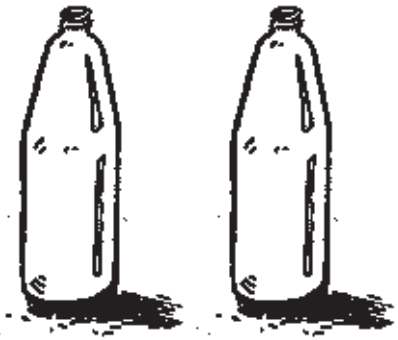

twee dezelfde

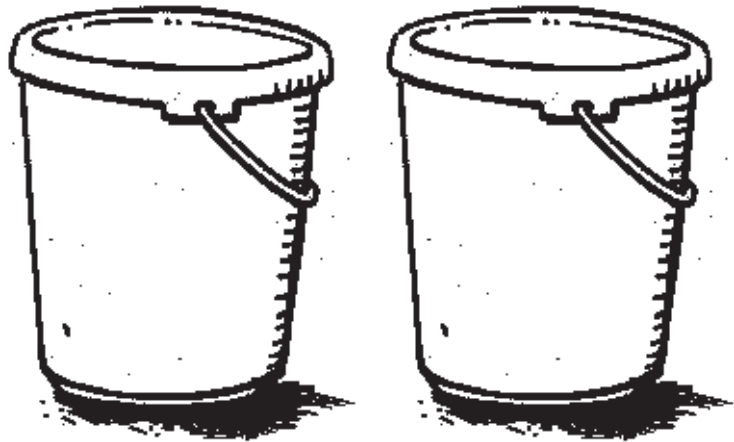

twee emmers



je moet met twee zijn om de proef uit te voeren

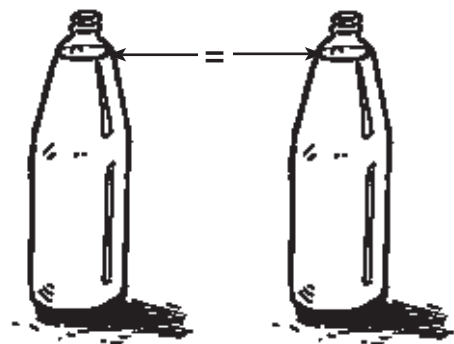
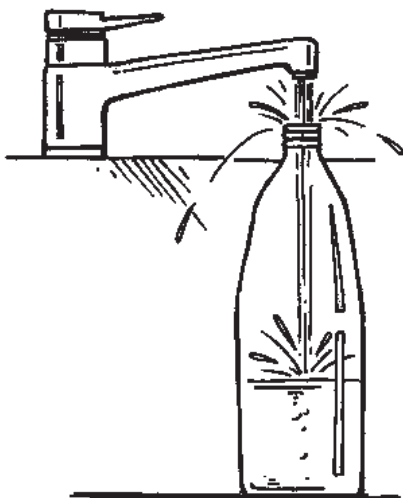

- 1 Vul beide met water.
- 2 Zorg ervoor dat ze even vol zijn.

3 Giet samen beide leeg in een emmer op een afgesproken teken.

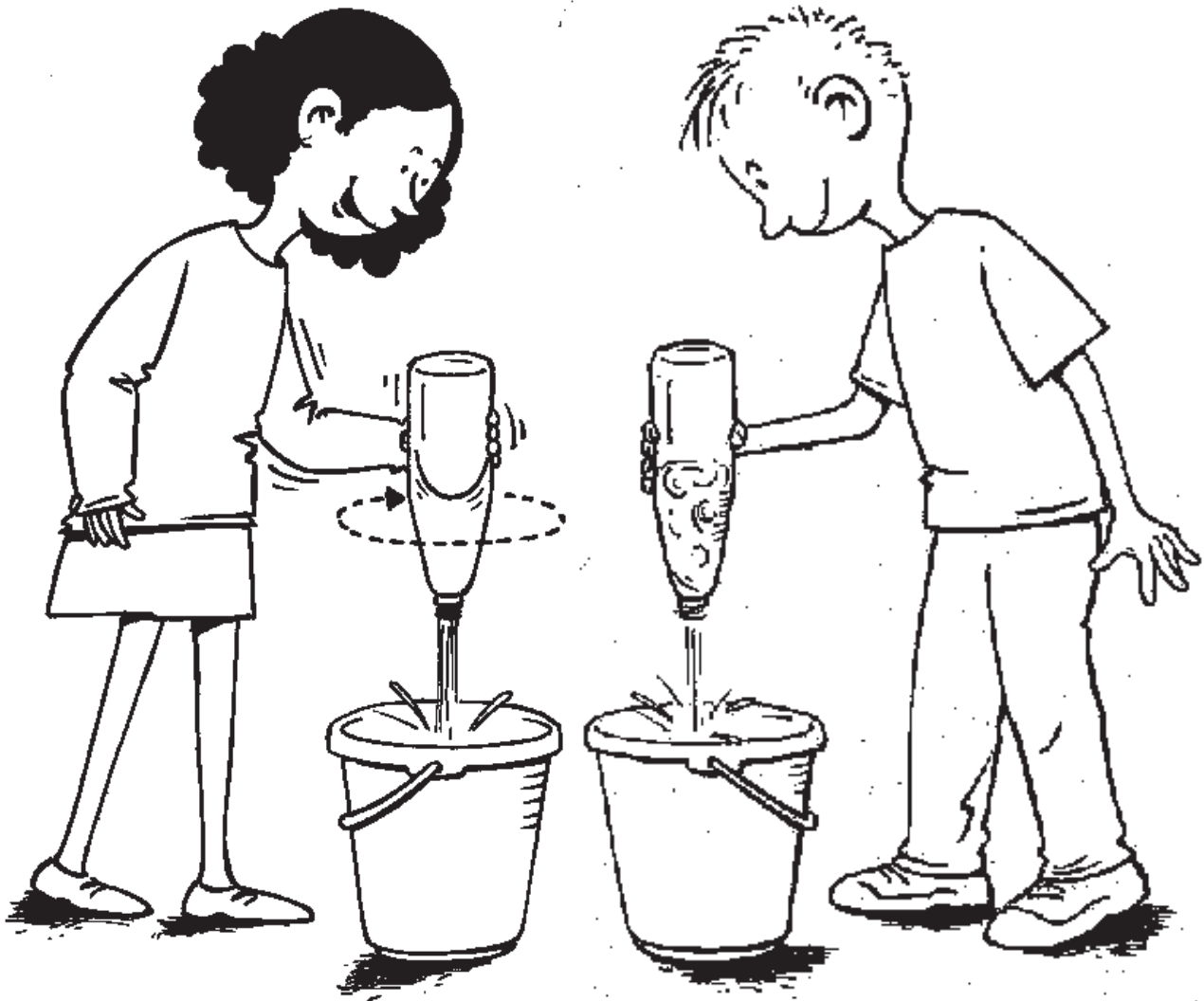

Let op: één iemand zal bij het leeggieten zijn fles ronddraaien.

De ander doet dat niet.

*Zoek het ontbrekende woord en vul het telkens in op de stippellijn.
Kies uit onderstaand lijstje.*

glazen - water - emmers - flessen - schaar - muur

Duid de fles aan die het snelste leeg is.

Snel een fles leeggieten

Wat heb je nodig?

- twee dezelfde flessen
- twee emmers
- je moet met twee zijn om de proef uit te voeren.

Hoe doe je de proef?

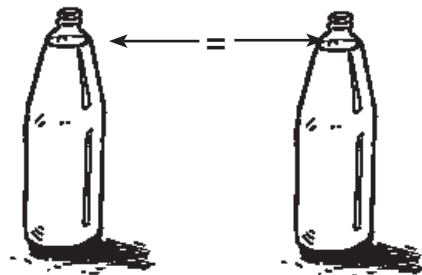
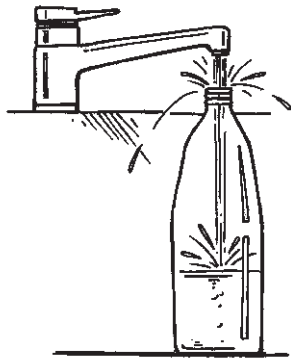

1 Vul beide flessen met water.

2 Zorg ervoor dat ze even vol zijn.

3 Giet beide flessen leeg in een emmer op een afgesproken teken.



Let op: één iemand zal bij het leeggieten zijn fles ronddraaien.

De ander doet dat niet.

Snel een fles leeggieten

Kies de juiste antwoorden. Zet ze op de goede plaats. Je kan de antwoorden overschrijven op de stippelijntjes.

1 Wat heb je nodig om de proef te doen?

.....

2 Waarmee moet je de fles vullen om de proef te kunnen doen?

.....

3 Welke fles is het eerste leeg?

.....

De volgende antwoorden zijn mogelijk:.

- twee flessen water, twee emmers, twee leerlingen
- water
- de fles die rondgedraaid wordt
- lucht
- de fles die niet rondgedraaid wordt
- twee flessen water, een emmer, een leerling



De proef met paperclips

Wat heb je nodig?

- paperclips
- water
- een glas
- een handdoek

Hoe voer je de proef uit?

Let op: er zit een fout in de beschrijving van de proef. Zoek die fout en schrijf het juiste woord erboven.

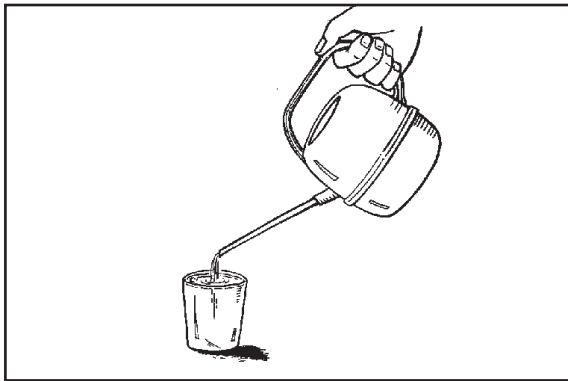

- 1 Zet een glas op een handdoek. Vul het glas tot de rand met water.

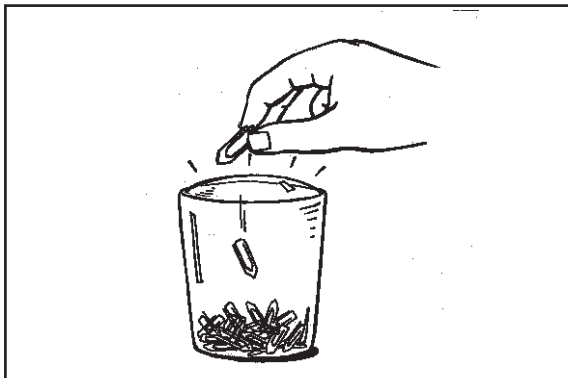

- 2 Laat in het glas olie voorzichtig de ene na de andere paperclip vallen.



- 3 Tel hoeveel paperclips er in het glas kunnen vooraleer het water overloopt.

De proef met paperclips

Wat heb je nodig?

paperclips
water
een glas
een handdoek

Hoe voer je de proef met paperclips uit?

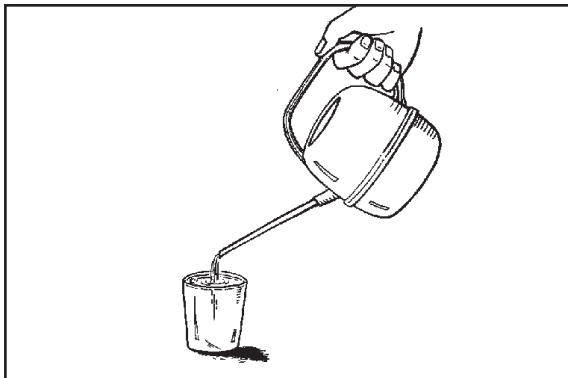

1 Zet een glas op een handdoek. Vul het glas tot de rand met water.

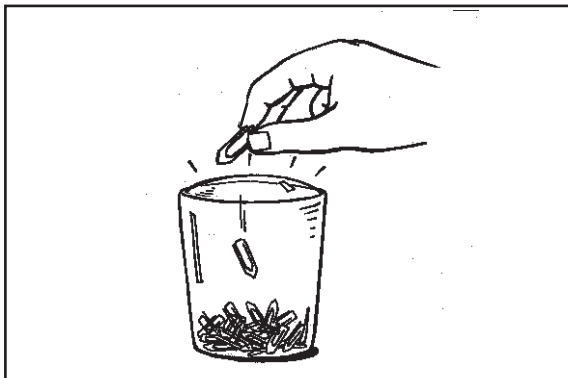

2 Laat in het glas water voorzichtig de ene na de andere paperclip vallen.



3 Tel hoeveel paperclips er in het glas kunnen vooraleer het water overloopt.

Hoeveel paperclips gaan er in het glas?

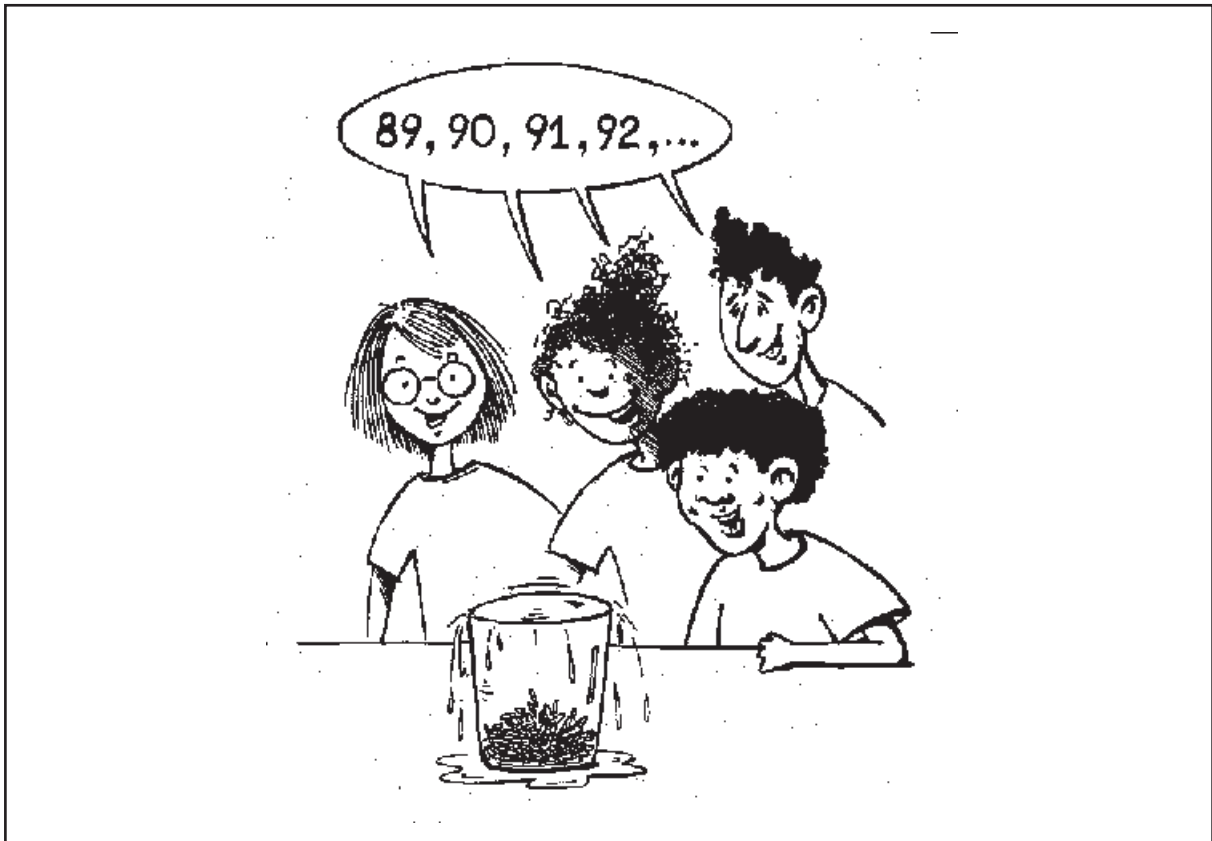

Vul de volgende zinnen aan door telkens de woorden *meer* of *minder* in te vullen.

Er zijn dan 40 paperclips in het glas water.

Er zijn dan 60 paperclips in het glas water.

Er zijn dan 90 paperclips in het glas water.

Er zijn dan 100 paperclips in het glas water.

De verdwenen bankbiljetten

Zoek het ontbrekende woord en vul het in op de stippellijnen.
Kies uit volgend lijstje:

zakdoek - geld - hand - biljet - zak - vol - leeg

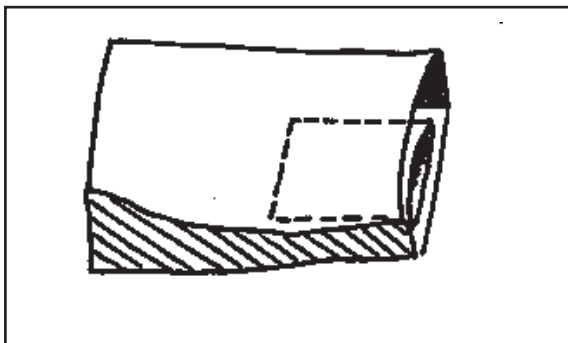

1 Plak de kleine in de grote

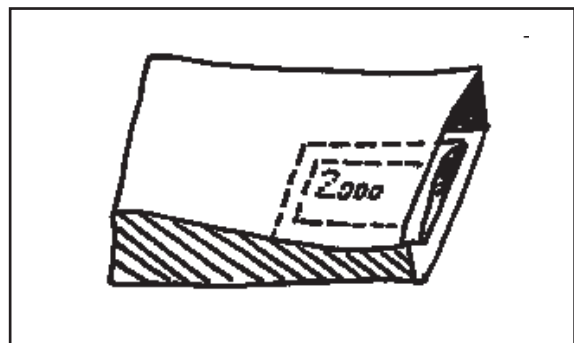

2 Steek het briefje van 2000 achter de kleine

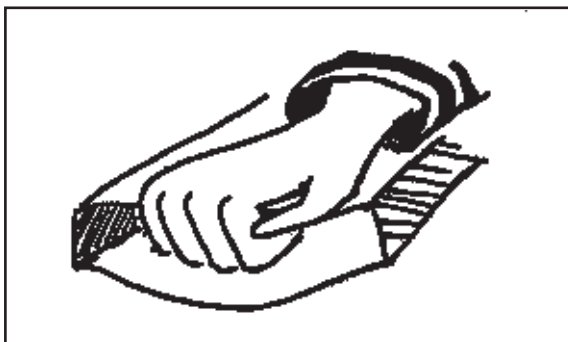

3 Laat deaan de klas zien.

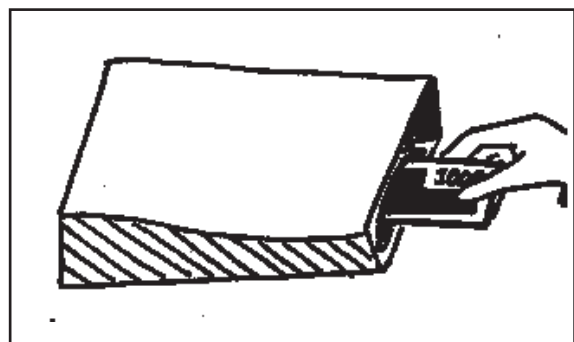

4 Steek het briefje van 1000 in de kleine



5 Blaas de op totdat hij kapot springt.



6 Schud de..... Het briefje van 2000 valt eruit.

De verdwenen bankbiljetten

Schrijf de juiste zin bij de passende tekening.

Steek het briefje van 1000 in de kleine zak.
Schud de zak. Het briefje van 2000 valt eruit.
Plak de kleine zak in de grote zak.
Blaas de zak op totdat hij kapot springt.
Laat de zak aan de klas zien.
Steek het briefje van 2000 achter de kleine zak.

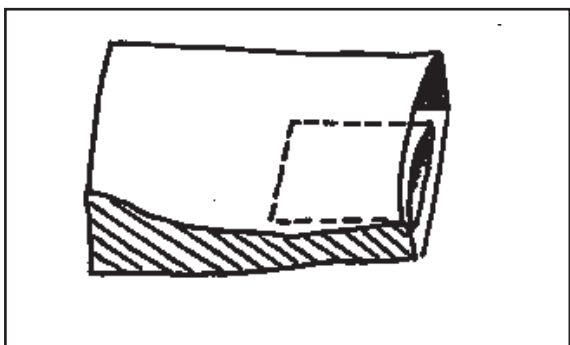

1

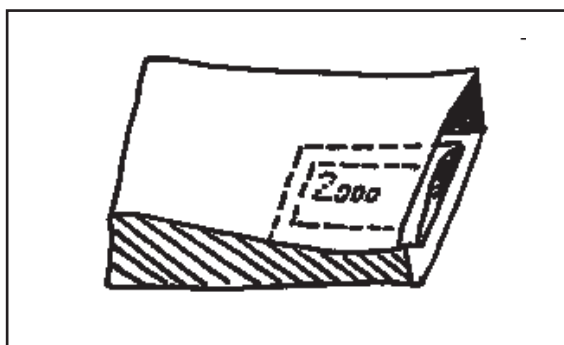

2

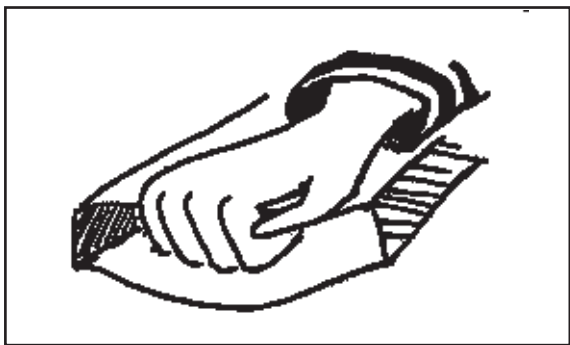

3

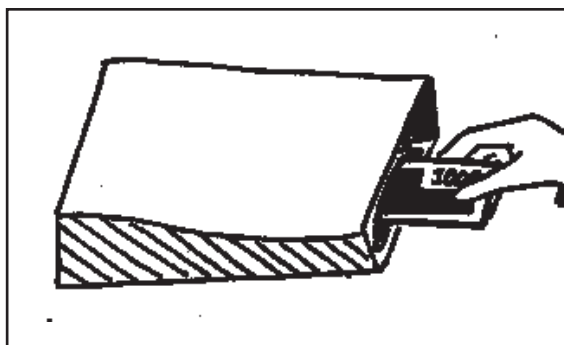

4



5



6

Geen vuur zonder ... ? (1)

Wat heb je nodig?



een lucifer



drie theelichtjes



een kleine, een middelgrote
en een grote bokaal

Wat moet je doen?

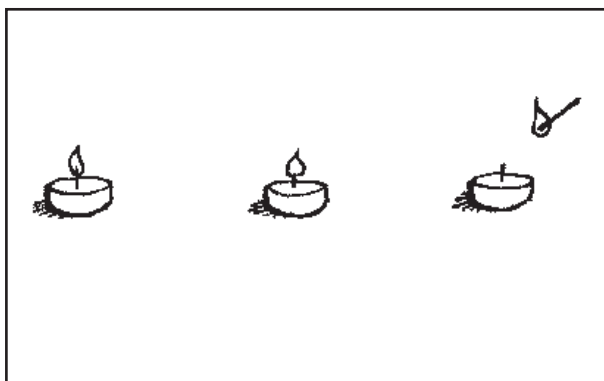

1 Steek de drie theelichtjes aan.

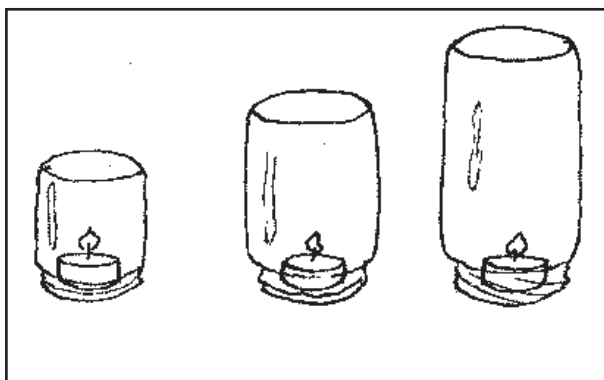

2 Zet tegelijkertijd over elk van drie theelichtjes een bokaal. Vraag hiervoor de hulp van een andere leerling.

Verklaring van de proef

Welk theelichtje gaat het eerst uit? Duid het juiste antwoord aan.

- a. het theelichtje in de kleine bokaal
- b. het theelichtje in de grote bokaal
- c. het theelichtje in de middelgrote bokaal

Hoe komt dat? Duid het juiste antwoord aan.

In die bokaal zit er

- a. het minste lucht
- b. het meeste lucht
- c. geen lucht

Verklaring van de proef

*Welk theelichtje gaat het laatst uit? Vul het juiste antwoord in.
Kies uit: kleinste - grootste - middelste*

Het theelichtje in de bokaal gaat het laatste uit.

Hoe komt dat? Vul het juiste antwoord in.

In die bokaal zit er

Kies uit:

- a. het minste lucht
- b. het meeste lucht
- c. geen lucht

Geen vuur zonder ... ? (2)

Wat heb je nodig?



een lucifer

water



een glas



een kaars



een diep bord

Wat moet je doen?

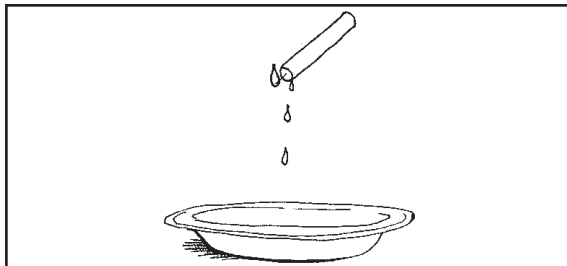

1 Steek de kaars aan en laat enkele druppels was in het midden van het bord vallen.

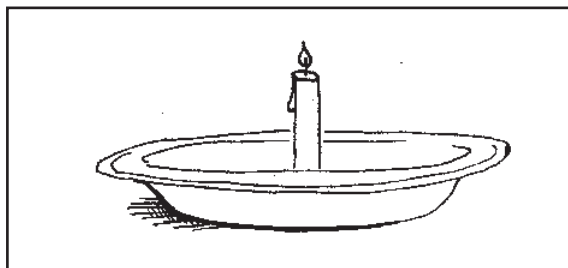

2 Zet de kaars in de nog vloeibare was.

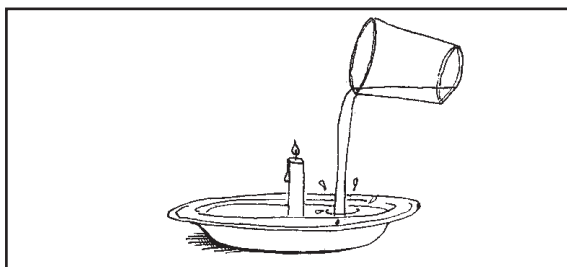

3 Giet wat water in het bord.

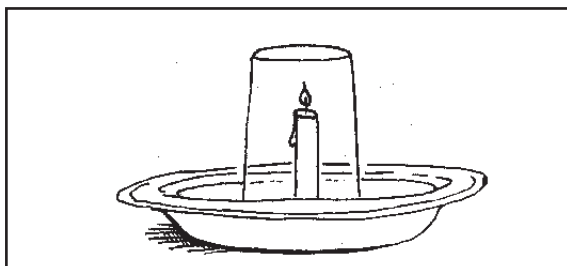

4 Zet het glas over de kaars. Laat alles even staan.

Verklaring van de proef

Wat gebeurt er? Duid het juiste antwoord aan.

- a. Het water in het glas daalt.
- b. Het water in het bord stijgt
- c. Het water in het glas stijgt.

Hoe komt dat?

Dat komt omdat de kaarsvlam alle zuurstof in de onder het glas verbruikt. Hetneemt de plaats in van de zuurstof.

In de bovenstaande tekst zijn twee woorden weggelaten. Vul de juiste woorden in:

glas - water - lucht - licht

Lucht bestaat dus voor een deel uit zuurstof. Hoe groot is dat deel? Kijk naar de hoeveelheid water in het glas. Duid het juiste antwoord aan.



1/2



1/5



2/3

BLOK 7

WEGWIJS

Het juiste bord

Zet het juiste bord(je) bij de juiste situatie.

Tip:

1. Bij sommige situaties passen twee bord(en).
2. Er is één bord dat bij twee situaties past.

1 	2 	3 
4 	5 	6 
7 	8 	9 
10 	11 	12 

Mogelijke situaties



a.

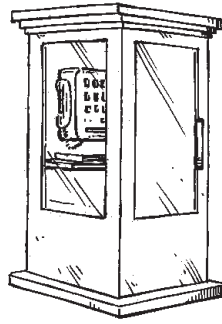

b.



c.



d.

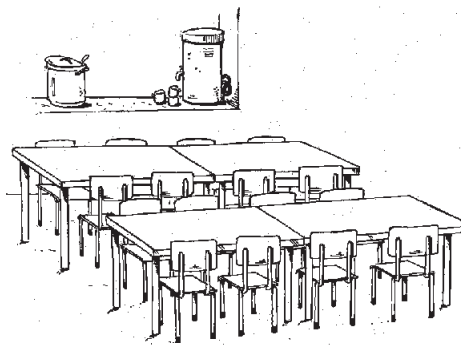

e.

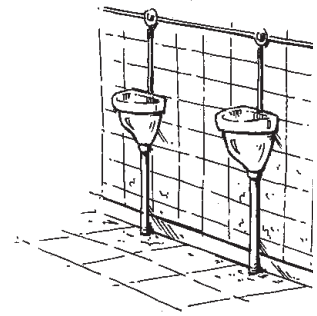

f.



g.

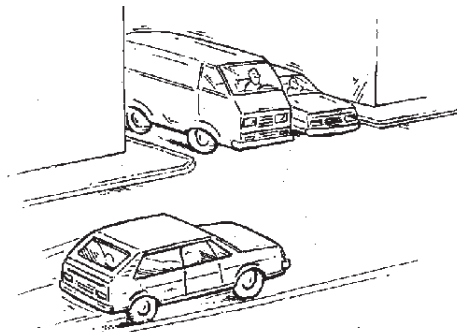

h.

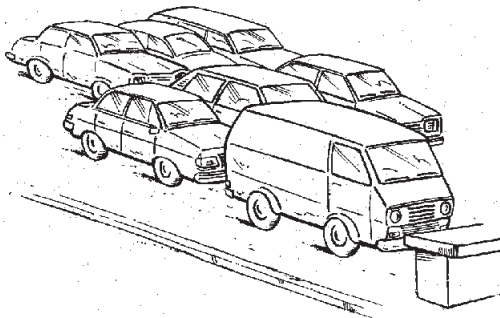

i.

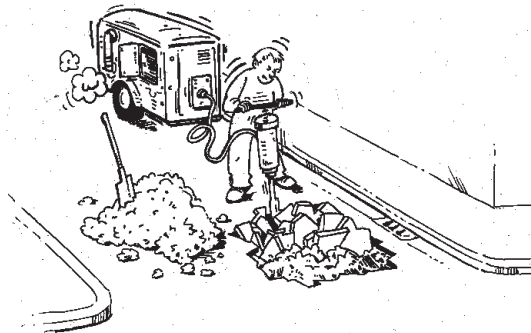

j.



Mogelijke situaties

a. het fietspad

b. de telefooncel

c. roken toegelaten

d. een deur openen



e. een openbaar toilet voor mannen

f. de eetzaal

g. de infobalie

h. verboden links af te draaien

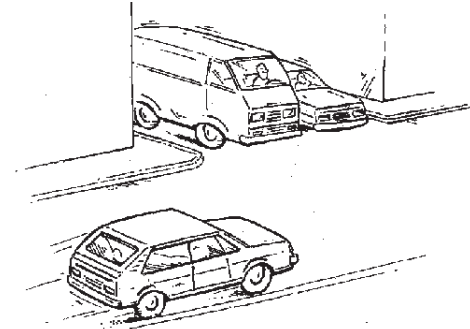

i. de parking

j. wegenwerken - straat onderbroken

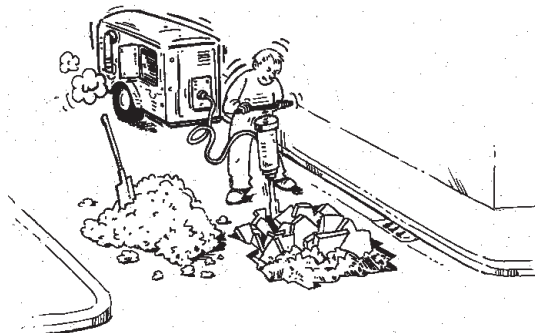

Een geheime afspraak

Dit is de geheime brief van Anna aan John.

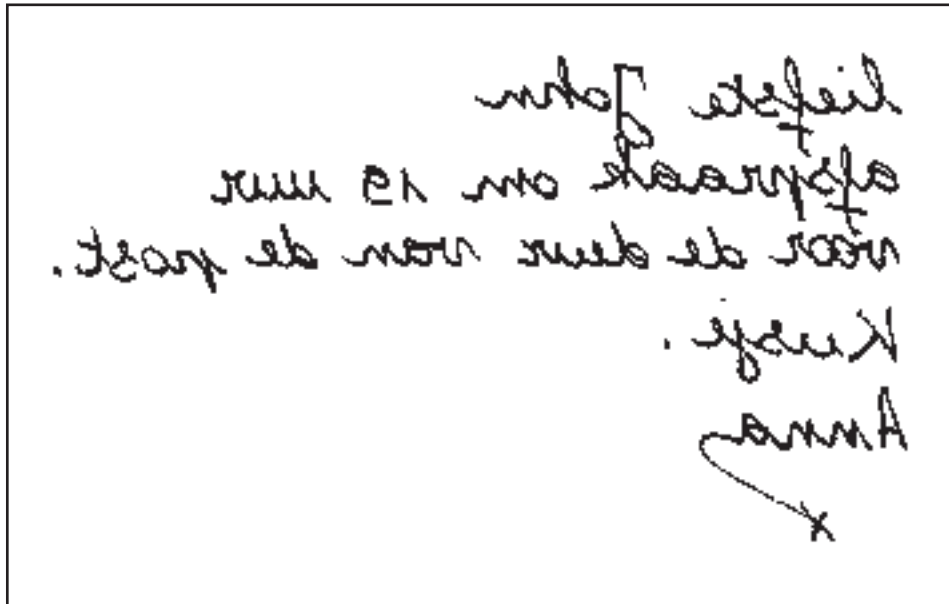

Wat schrijft Anna aan John? Schrijf haar boodschap over in dit lege kader.

Empty box for writing the message.

Stadsplan

Duid de kortste weg aan naar de plaats van afspraak. Start bij het huis van John (daar waar een kruisje staat).
Kleur de weg in op het stadsplan.

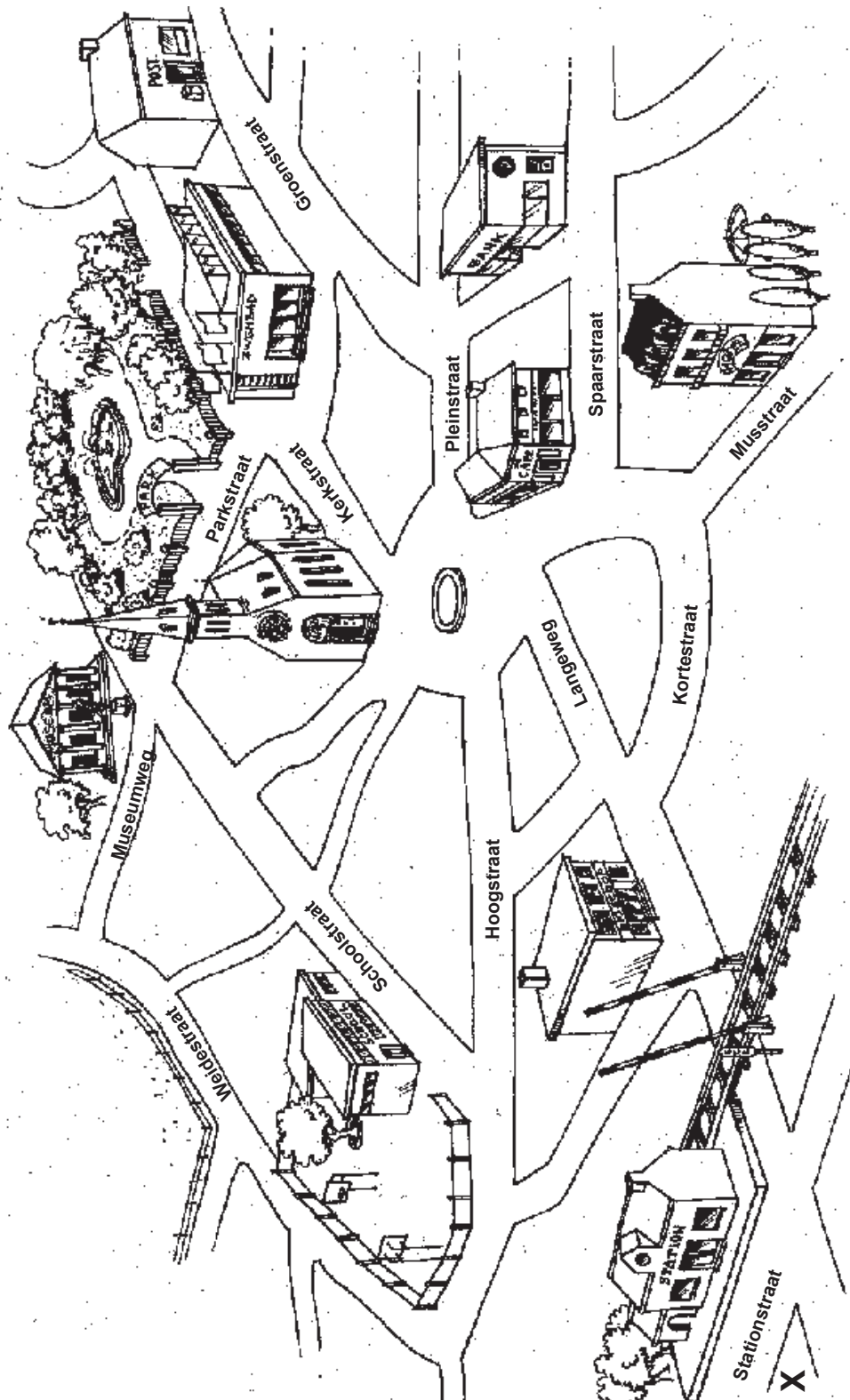

Stadsplan

Duid de kortste weg aan naar de plaats van afspraak. Start bij het huis van John. Kleur de weg in op het stadsplan.
tip: John woont tegenover het station.

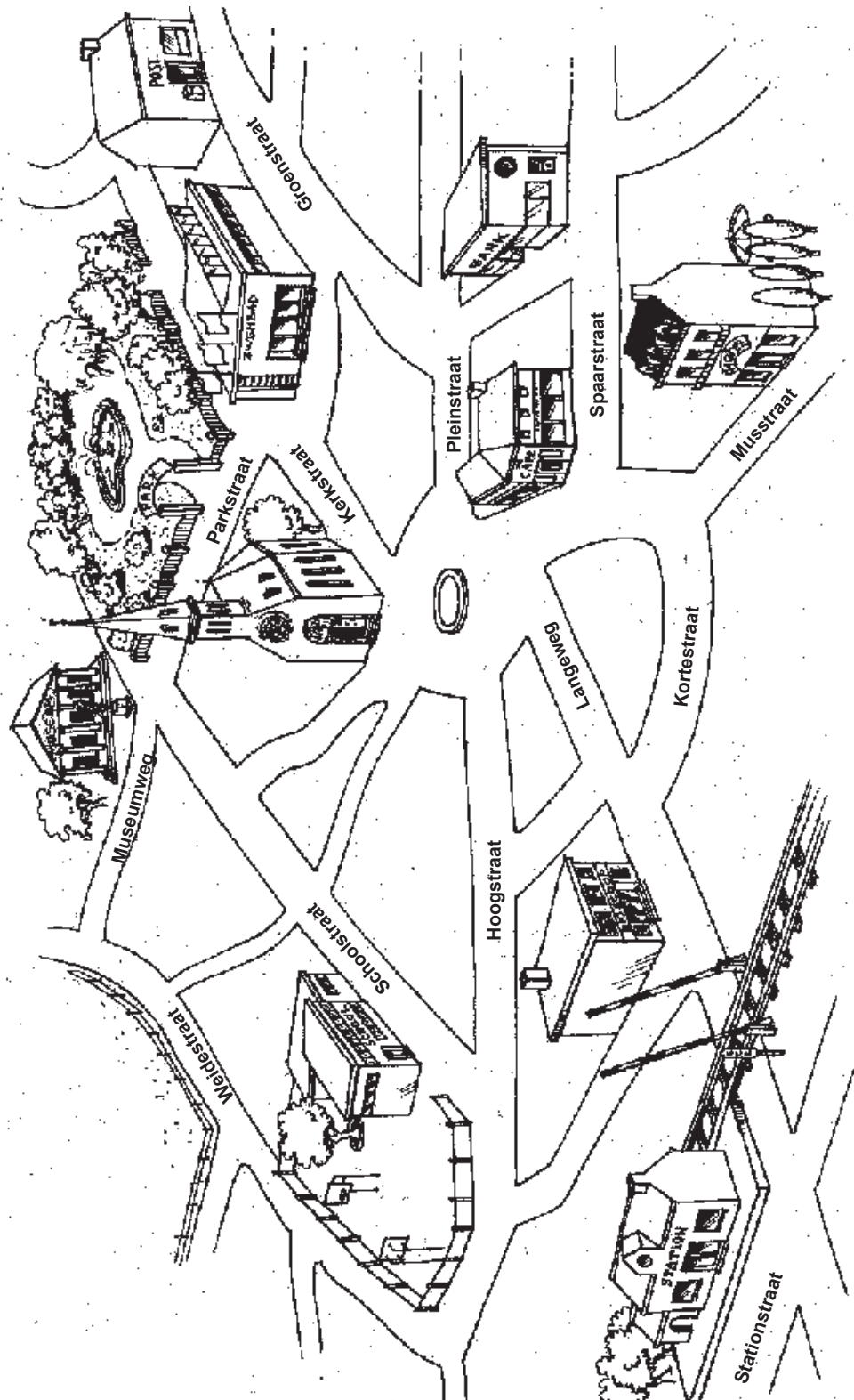

Veilig op weg!

De volgende foto's tonen verschillende wegen. Wie gebruikt welke weg?



Veilig op weg!

Kijk naar de voetgangers op deze tekening. Steken ze veilig de weg over?

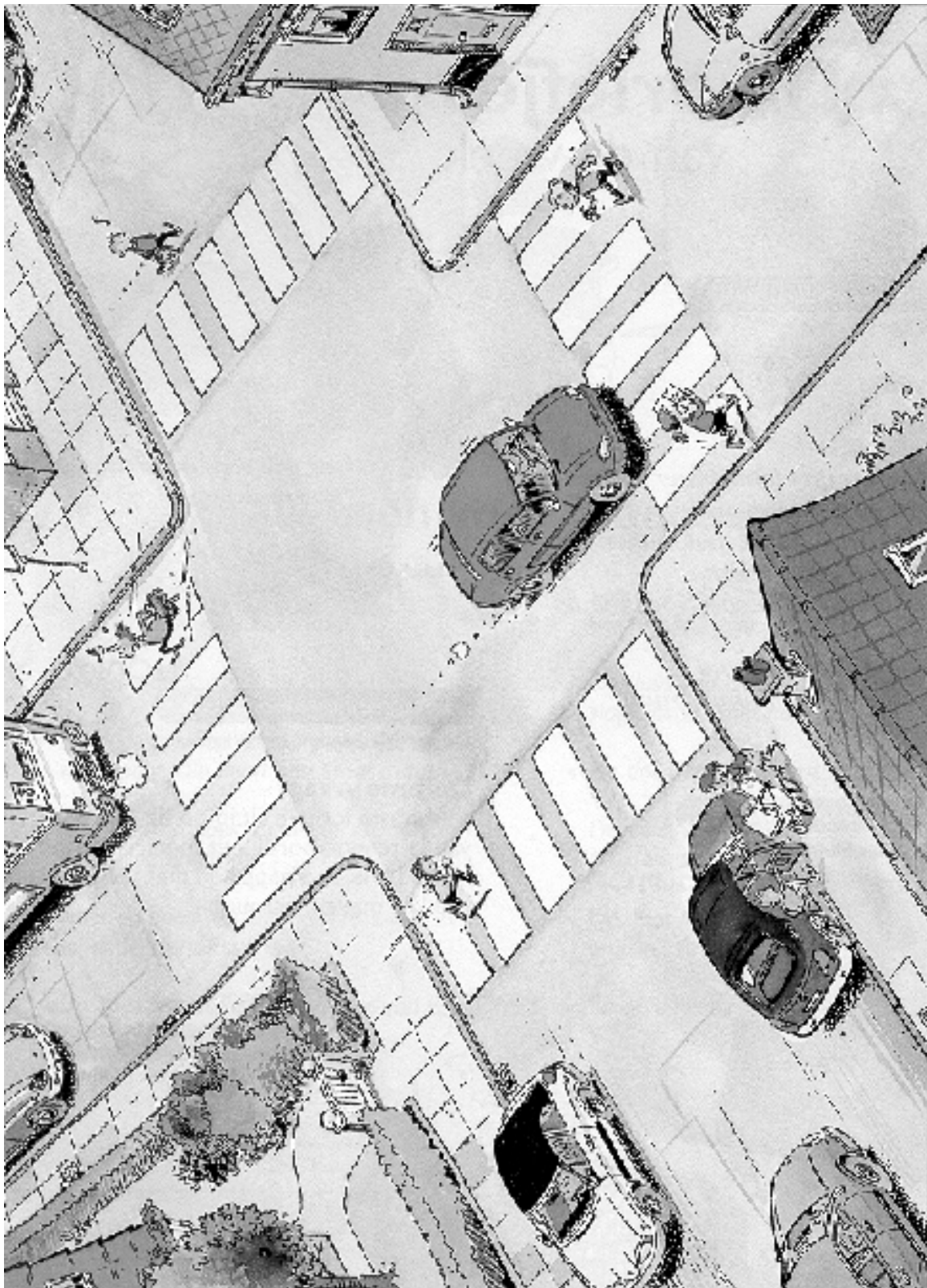

Veilig op weg!

Op het vorige blad liepen er allerlei dingen mis met de overstekende voetgangers. Verbeter hun gedrag met de onderstaande prentjes.



Deze tekeningen moeten in een boekje over verkeersveiligheid komen. Ze moeten tonen hoe je veilig de weg oversteekt. Zet ze in de juiste volgorde op de volgende bladzijde.

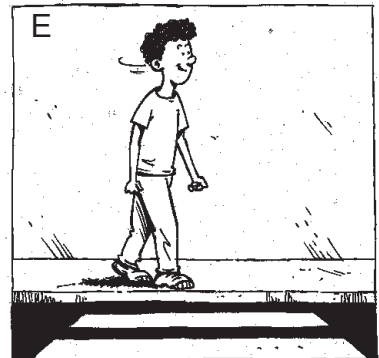
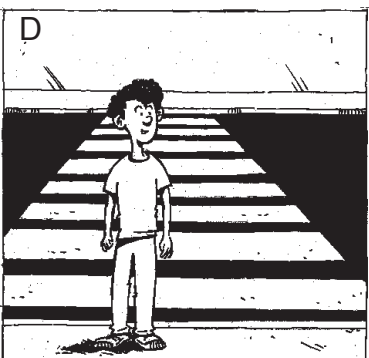
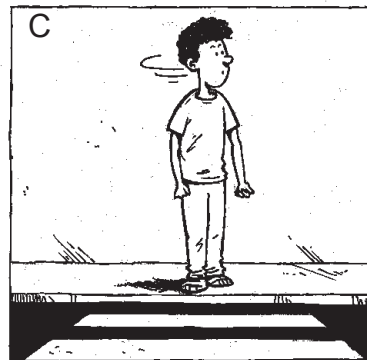
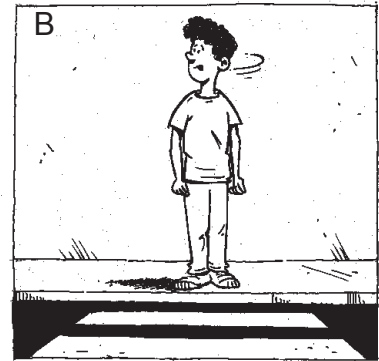
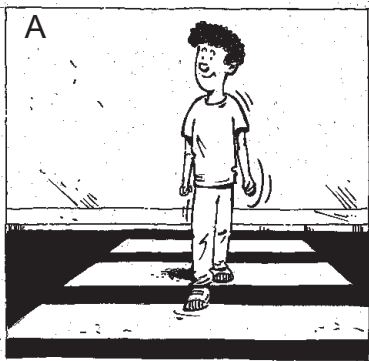

Veilig op weg!

Zo steek je veilig de weg over.

Ik steek de straat altijd over op een veilige plaats.
Bijvoorbeeld aan verkeerslichten of aan een zebrapad.
Of op een plaats waar ik het verkeer goed kan zien.
En waar ze mij goed kunnen zien. Ik gebruik niet alleen mijn ogen
wanneer ik oversteek, maar ook mijn oren!



Veilig op weg!

Zo steek je veilig de weg over.

Schrijf het juiste zinnetje bij de passende tekening.

- 1 Kijk nog eens naar links of er geen voertuig komt.
- 2 je bent veilig aan de overkant geraakt.
- 3 Kijk eerst goed naar links of er geen voertuig aankomt.
- 4 Er komt geen voertuig aan. Je mag de weg oversteken
- 5 Kijk dan goed naar rechts of er geen voertuig aankomt.



Met de fiets

Zoek de handelingen die niet mogen. Schrijf er de passende zin onder. Kies uit het lijstje op het volgende blad.

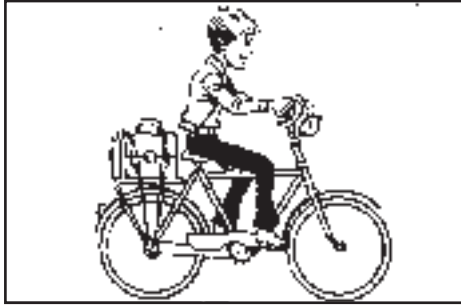

1

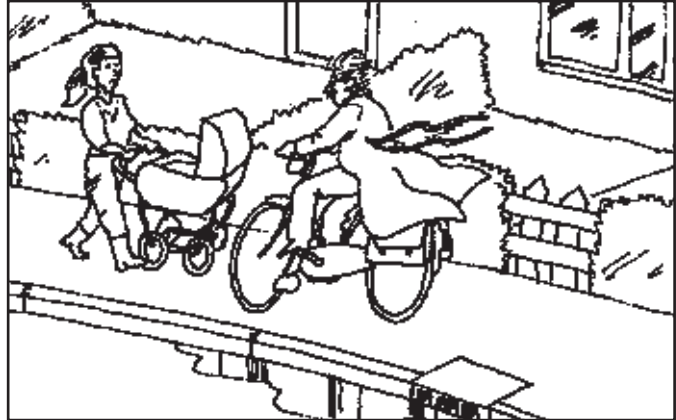

2



3



4

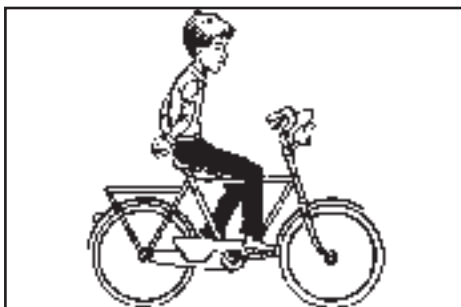

5

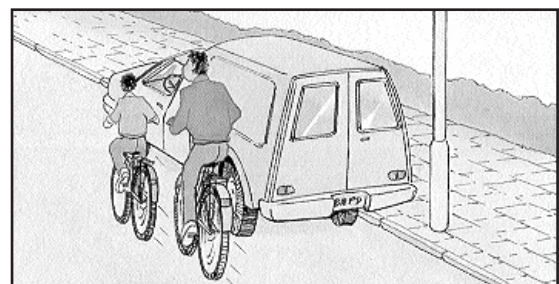

6

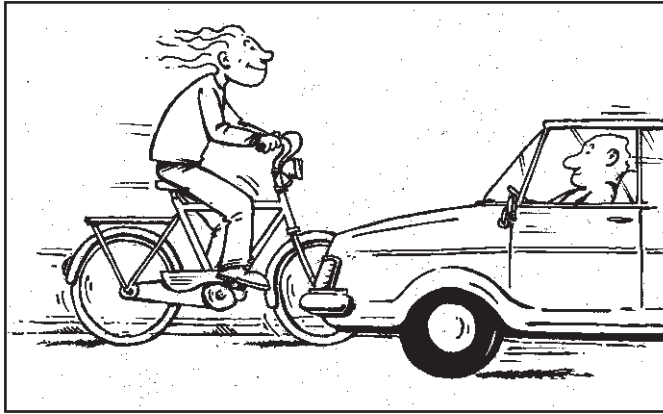

7

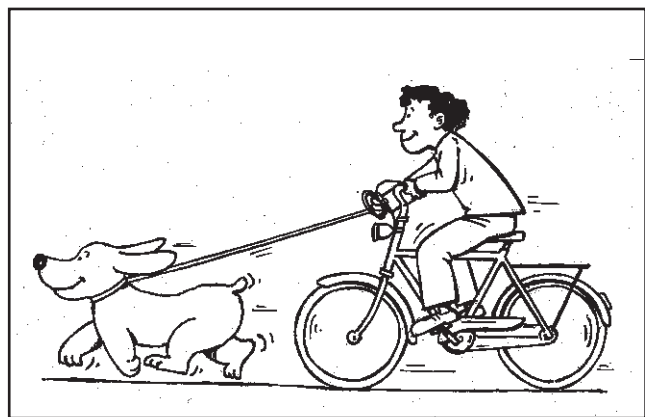

8



9

- 1 Hij fietst zonder handen.
- 2 Hij fietst met zijn boekentas achterop.
- 3 Hij fietst op het voetpad.
- 4 Zij fietst met één hand.
- 5 Zij fietsten met drie naast elkaar.
- 6 Zij fietsen achter elkaar.
- 7 Hij fietst met een hond aan de leiband.
- 8 Hij fietst met iemand achterop.
9. Zij fietst links van de straat.

Verkeersregels

Zoek de 5 mensen die verkeerde dingen doen en kruis ze aan.

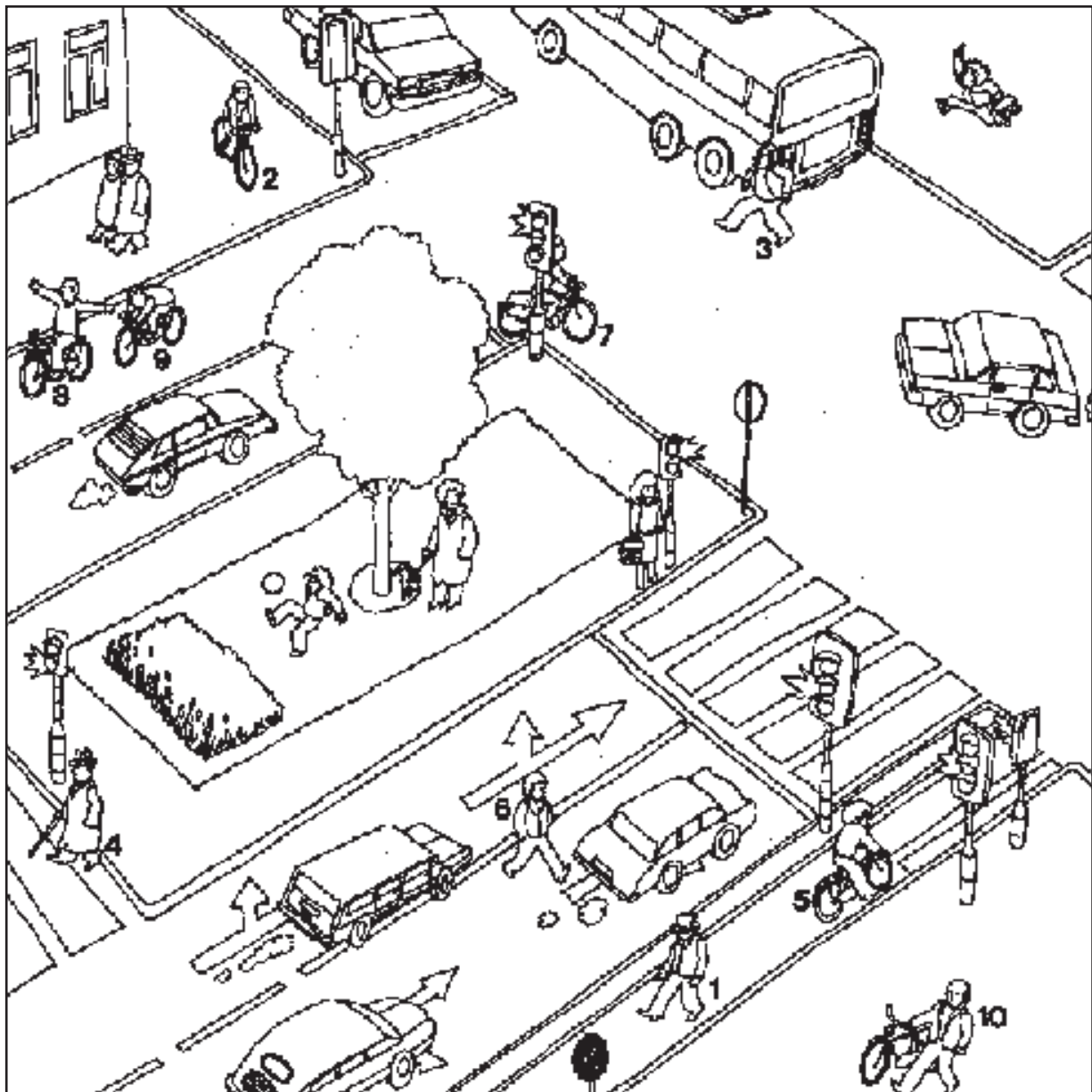

Verkeersregels

Zoek de 5 mensen die verkeerde dingen doen en schrijf erbij wat er misloopt.

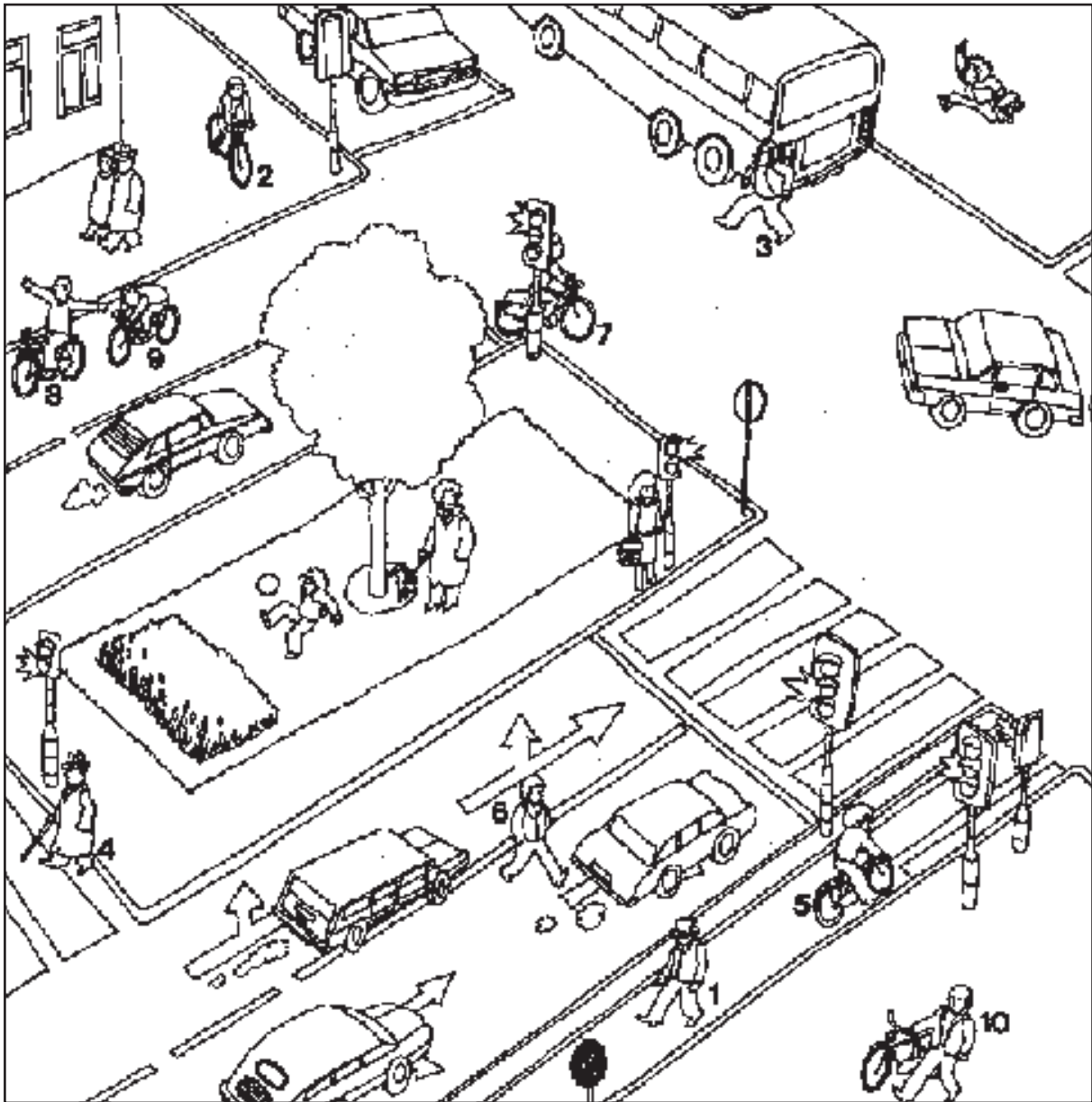



BLOK 8

VERHALEN

De gevangenis

Knip de prenten uit en leg ze in de juiste volgorde. Schrijf er vervolgens een passende titel boven!



A



B



C



D



E



F



H



I

c Dupuis

De gevangenis

Zet de zinnen in de juiste volgorde. Nummer ze van 1 tot 9.

- Piet geeft de agent een trap.
- Het is erg koud. Voor de poort van de gevangenis ligt er heel wat sneeuw.
- De agent is woedend. Piet is blij.
- Piet komt vrij uit de gevangenis.
- Er staat een agent die zich verwarmt. Piet sluipt dichterbij.
- Piet heeft het erg koud. Zijn tanden klapperen.
- Piet stapt langs de muur van de gevangenis en zet zijn kraag rechtop.
- Piet is terug binnen in de gevangenis, maar heeft het warm.
- Plots ziet Piet iets. Hij krijgt een idee.

Moed en zelfopoffering...



© Dupuis

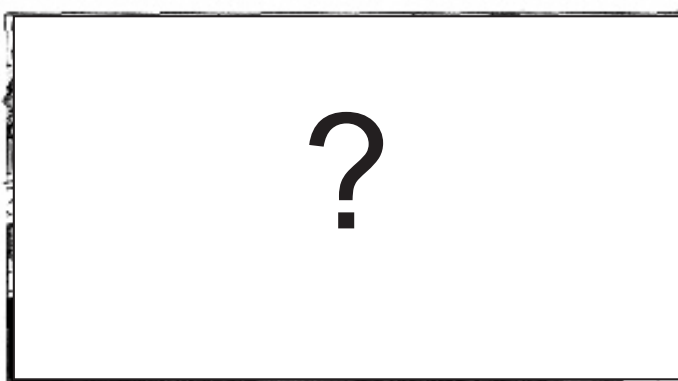
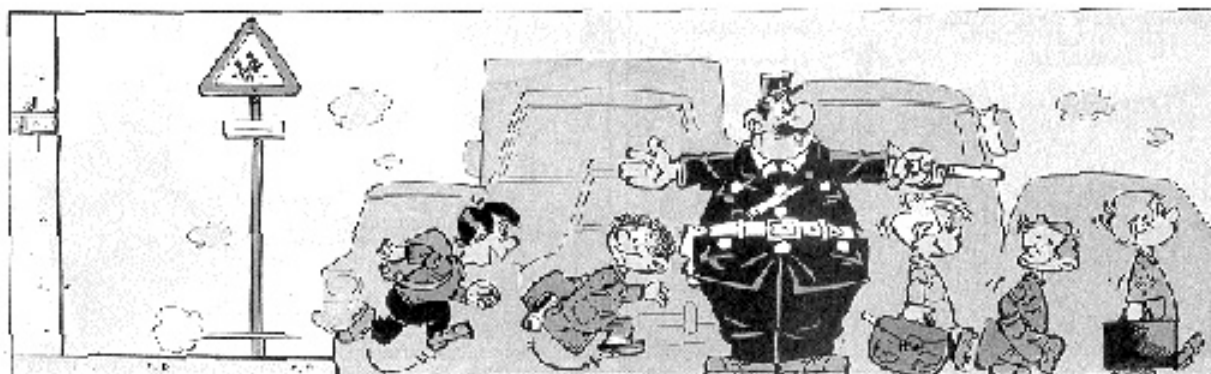

© Dupuis / J. Herber

Veilig oversteken

Kies het juiste einde van het stripverhaal. De zin onderaan het blad helpt je daarbij.

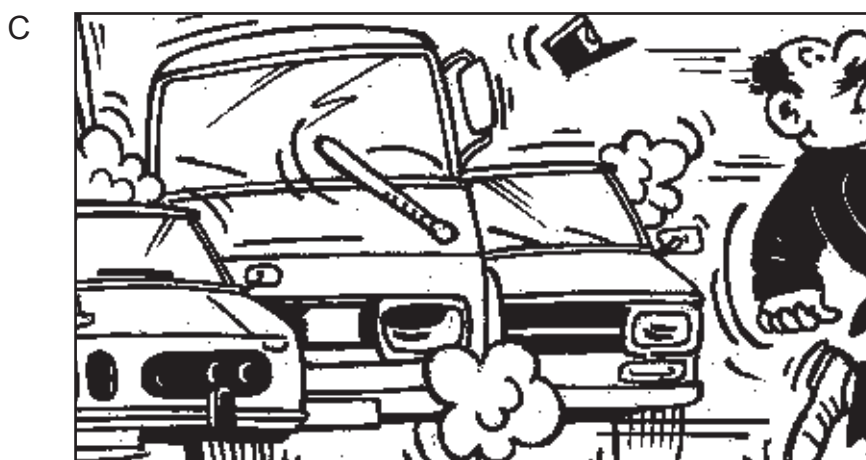
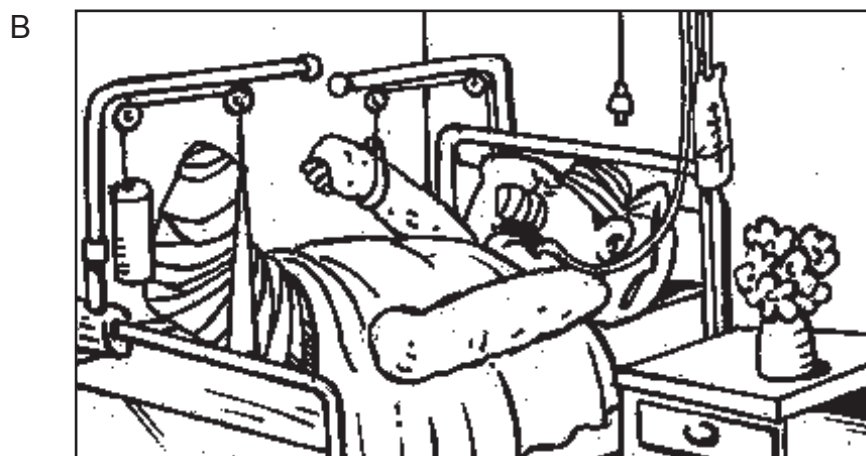

-De agent ligt in het ziekenhuis

Moed en zelfopoffering

Nummer de tekeningen van het stripverhaal en schrijf het nummer van de juiste tekening achter de passende tekstballon.

- Ah, het is tijd,
de school is uit.

- Waar blijven de kinderen toch?

- Pffwiew, het werk is weer
gedaan.

- Eindelijk, daar zijn de
eerste kinderen.

- Niemand meer?

Detectiveverhaal



Detectiveverhaal

Zoek de dieven. Bekijk aandachtig de foto's en schrijf de nummer van beide daders onderaan het blad.

- De mannelijke dief is nummer

- De vrouwelijke dief is nummer



Detectiveverhaal

Zoek de dieven. Bekijk aandachtig de foto's van de 12 mogelijke dieven en lees de beschrijvingen van de mogelijke daders. Schrijf de passende voornaam onder elke foto. Schrijf onderaan je blad de namen van de twee daders.

- De mannelijke dief heet

- De vrouwelijke dief heet



Detectiveverhaal

Schrijf de juiste naam bij de passende tekening.

1. Mark heeft kort zwart haar, een snor en een bril.
2. Rachid heeft kort zwart haar, geen snor en een bril.
3. Ibrahim is kaal, heeft geen snor, maar wel een bril.
4. Jeroen heeft kort zwart haar, een snor en geen bril.
5. Antonio heeft een zwarte snor en baard, lang haar en geen bril.
6. Frank heeft kort blond haar, een snor en geen bril.

1. Els heeft kort zwart haar en draagt een bril. Ze is nog jong.
2. Fatima heeft lang zwart haar en draagt een bril. Ze is 50 jaar.
3. Stephanie heeft een bril, lang grijs haar en ze is 55 jaar.
4. Monica heeft lang zwart haar, maar draagt geen bril. Ze is 23.
5. Sabrina heeft lang zwart haar en draagt een bril. Ze is 25 jaar.
6. Lieve heeft lang blond haar en draagt een bril. Ze is jong.

Afrika achter het hek

Zet een kruisje bij de juiste identiteitskaart van Désirée.

Identiteitskaart



Naam: Désirée

Land: Afrika

Huidskleur: zwart

Taal: lets

Droomhuis: hut

Identiteitskaart



Naam: Désirée

Land: België

Huidskleur: blank

Taal: Frans

Droomhuis: schuurtje

Identiteitskaart



Naam: Désirée

Land: Afrika

Huidskleur: geel

Taal: Nederlands

Droomhuis: huis

Afrika achter het hek

Vul de identiteitskaart van Désirée aan.

Identiteitskaart

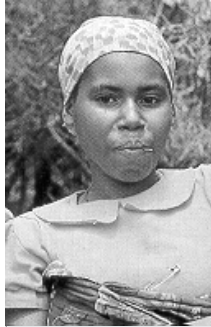

Naam:

Land:

Huidskleur:

Taal:

Droomhuis:

De leukste thuis!

Knip de prenten uit en leg ze in de juiste volgorde. Kies de passende beschrijving van het verhaal uit het lijstje op het volgende blad. Schrijf die zin onder het verhaal.

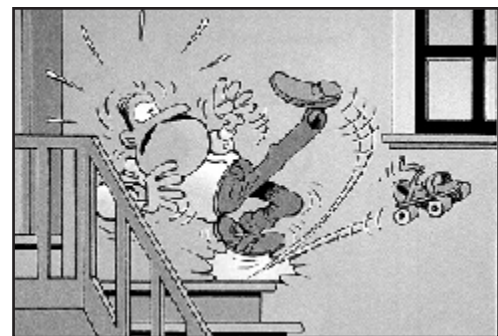
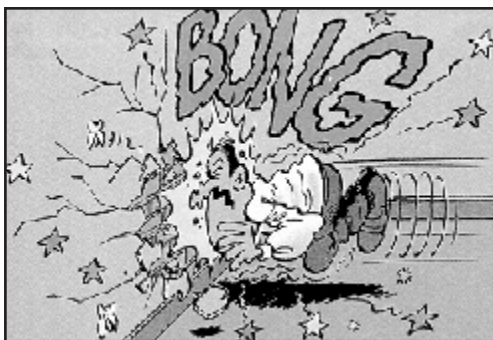
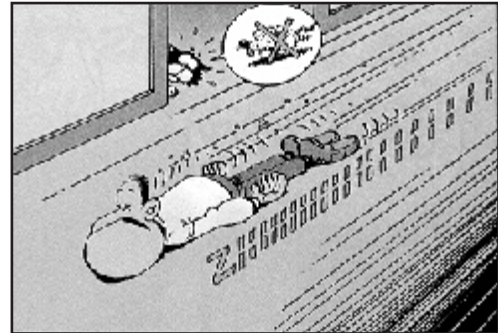
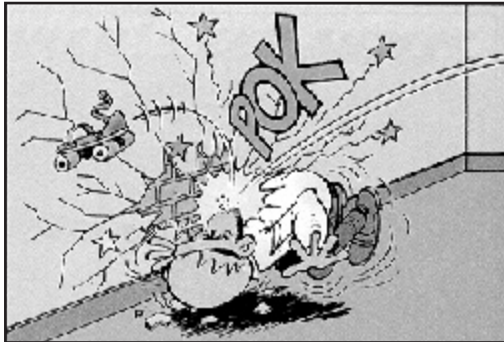

©Dupuis

Lees de verschillende beschrijvingen. Schrijf de juiste beschrijving van het verhaal over.

Juiste beschrijving:

.....

.....

- Pap valt van de trap. Zijn zoon wil hem filmen.
- Pap springt van de trap. Zijn zoon wil hem filmen.
- Pap breekt zijn been. Zijn zoon helpt hem.

De leukste thuis! of..... (schrijf hier je eigen titel)

Knip de prenten uit en leg ze in de juiste volgorde. Bedenk zelf een andere titel.

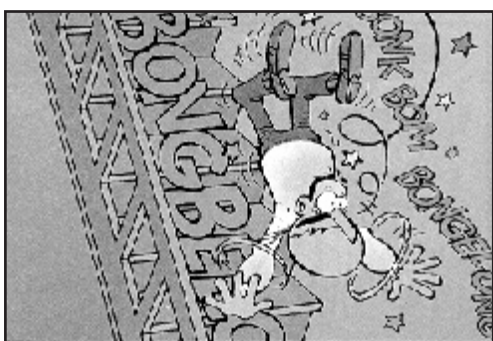
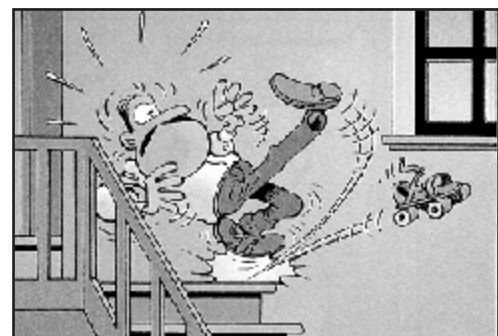
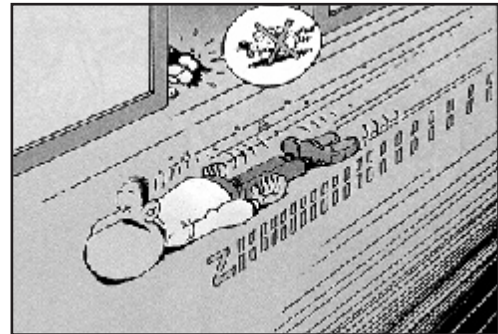
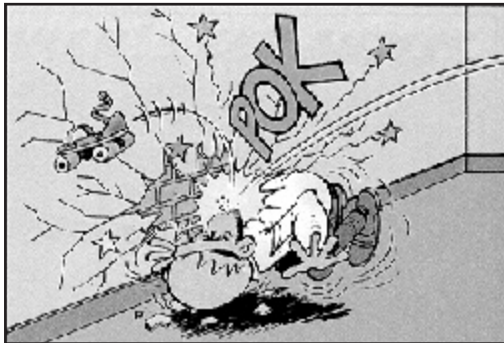

Lees de verschillende beschrijvingen. Schrijf de juiste beschrijving van het verhaal over.

- Pap valt van de trap. Zijn zoon wil hem filmen.
- Pap springt van de trap. Zijn zoon wil hem filmen.
- Pap breekt zijn been. Zijn zoon helpt hem.

Juiste beschrijving:

.....
.....